

Manual básico de grafomotricidad

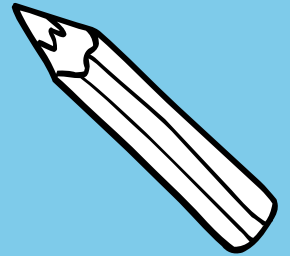



Contenidos

Prólogo

1. Marco Teórico

2. Marco Práctico

2.1. Listado de actividades para el desarrollo, la adquisición y el control de los trazos rectos

2.2. Listado de actividades para el desarrollo, la adquisición y el control de los trazos curvos

2.3. Listado de actividades para el desarrollo, la adquisición y el control de

Referencias bibliográficas

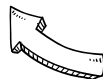
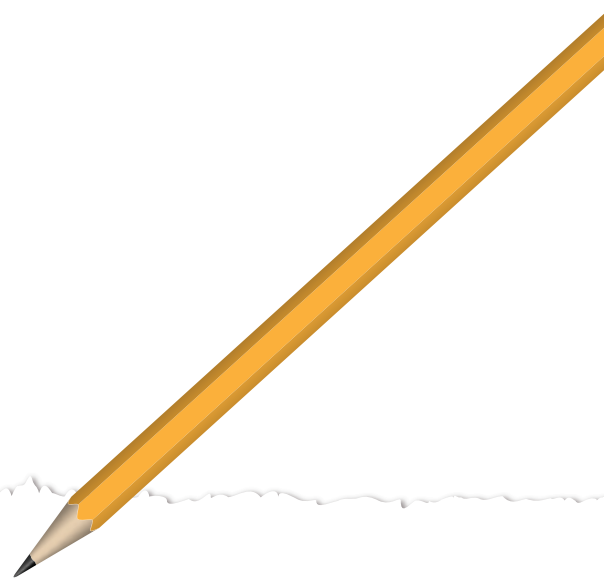



Prólogo

El siguiente Manual de Grafomotricidad ha sido elaborado con el fin de servir de material para el aprendizaje y/o apoyo de la reeducación gramotora tanto de nuestros hijos e hijas como de nuestro alumnado, confeccionado fruto de la experiencia como pedagogo terapéutico en las aulas de Educación Especial del Sistema Educativo Español.

Su fin es puramente orientativo, ya que jamás deberemos olvidar que aquello que se persigue en dicho manual es la complementariedad del material aportado y compartido con todos vosotros, con el arduo trabajo de los docentes en nuestras aulas. La composición del contenido del Manual de Grafomotricidad ha sido dividida en dos sencillos bloques: un marco teórico y un marco práctico.

Respecto al marco teórico, en el siguiente material se ofrecen una serie de recomendaciones y consejos obtenidos fruto del trabajo diario y de la experiencia como pedagogo terapéutico en nuestras aulas, las cuales ansían servir de orientación pedagógica tanto para los docentes como para las familias.

Con respecto al marco práctico, se proponen y ofertan un conjunto de actividades imprimibles para el aprendizaje y desarrollo de la destreza de manos y dedos, de la coordinación viso-manual y de la Grafomotricidad (trazos rectos, curvos y figuras geométricas); todas ellas ordenadas de menor a mayor complejidad para garantizar una correcta evolución secuenciada del aprendizaje psicomotor del alumnado.

A modo de conclusión, quisiera que permitieseis un par de puntualizaciones. Por un lado, animaros a compartir vuestros materiales "caseros" con el resto de la comunidad educativa ya que así generaremos un mayor conocimiento y donde el mayor beneficiario será siempre nuestro alumnado, Internet es la puerta de entrada al mundo. Y por otro lado, deseo alentaros a seguir día a día demostrando vuestra gran profesionalidad en cada una de vuestras aulas porque la Educación será siempre el Futuro, que no cesen ni vuestras ganas ni vuestro empeño pese a las inclemencias externas.

Espero que os sirva de gran utilidad el trabajo que he decidido compartir con todos vosotros y agradecer la colaboración de aulapt.org en la difusión del siguiente manual.



Vicente Molinero Claramunt
Pedagogo Terapéutico



$$1+3=4$$

Marco
teórico

Inicialmente definiremos el concepto “Grafomotricidad” como el movimiento gráfico realizado con la mano al escribir. Por su parte, la reeducación grafomotora intentará siempre mejorar y/o corregir anomalías en dichos movimientos gráficos necesarios para la escritura.

Asimismo y en consonancia con lo anteriormente expuesto, definiremos los “Trazos” como el resultado de la actividad grafomotora.

La base de la educación grafomotora es la psicomotricidad fina, sin embargo, previamente deberemos trabajar con el alumno aquellas actividades que favorezcan el desarrollo de la destreza de las manos y de los dedos, así como la coordinación viso-manual.

A continuación aportaremos una serie de actividades manipulativas prácticas enfocadas al desarrollo de las competencias anteriormente mencionadas.

Con respecto a las actividades para el desarrollo de la destreza de las manos, citaremos las siguientes:

- Tocar palmas libremente; posteriormente, tocar palmas siguiendo un ritmo, aumentando la velocidad y ritmo progresivamente.
- Llevar un objeto en equilibrio en la palma de la mano durante un recorrido. Sería recomendable realizar dicha actividad dos veces, una por cada mano.
- Realizar trazos libres sobre la arena y/o sobre el agua.
- Gestualizar con las manos al ritmo de canciones representando ideas.
- Realizar movimientos con las manos en diferentes direcciones: de arriba abajo, de izquierda a derecha (y viceversa); y en movimiento circular.
- Simular con las manos movimientos de animales; por ejemplo, un pájaro volando.
- Simular con las manos movimientos de objetos; por ejemplo, las aspas de un molino.
- Abrir y cerrar las manos. Primero simultáneamente y, posteriormente, intercalando las manos, aumentando la velocidad de ejecución progresivamente.

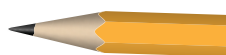

Con respecto a las actividades para el desarrollo de la destreza de los dedos, citaremos las siguientes:

- Abrir y cerrar los dedos de la mano. Primero simultáneamente y, posteriormente, intercalando las manos, aumentando la velocidad y el ritmo de ejecución progresivamente.
- Juntar y separar los dedos de la mano; inicialmente de forma libre y, posteriormente, siguiendo órdenes.
- Tocar cada dedo con el pulgar de la mano correspondiente, aumentando la velocidad y el ritmo de ejecución progresivamente.
- Tocar cada dedo con el pulgar de la mano contraria, aumentando la velocidad y el ritmo de ejecución progresivamente.
- Simular con los dedos el uso de instrumentos musicales; por ejemplo, una guitarra, un tambor...
- Simular con los dedos el uso de una máquina de escribir, aumentando la velocidad y el ritmo de ejecución progresivamente.
- Sacar los dedos (uno detrás de otro) con los puños cerrados.
- Con las manos sobre la mesa, levantar los dedos uno detrás de otro.

Finalmente y con respecto a las actividades para el desarrollo de la coordinación viso-manual, citaremos las siguientes:

- Abrochar y desabrochar botones.
- Atar y desatar zapatos, lazos...
- Encajar y desencajar objetos.
- Manipular objetos de pequeñas dimensiones; por ejemplo, lentejas, garbanzos...
- Modelar con plastilina objetos tales como bolas, cilindros...
- Pasar las hojas de un libro (hacia delante y hacia atrás).
- Barajar y repartir cartas.
- Picar con punzón perforando dibujos.
- Rasgar y recortar con los dedos.
- Doblar un folio por su mitad tantas veces como pueda.
- Recortar utilizando las tijeras.
- Lanzar objetos (cada vez con una mano) intentando dar en el "blanco"; por ejemplo, lanzar bolas de papel a una papelera.

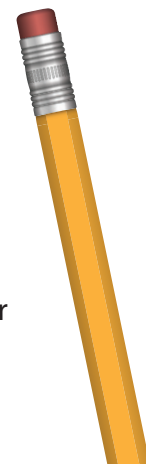
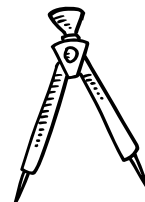

Una vez trabajadas y superadas con éxito aquellas actividades que favorezcan el desarrollo de la destreza de manos y dedos así como de la coordinación viso-manual, estaremos en disposición de iniciar el aprendizaje y/o reeducación de la psicomotricidad fina, es decir, iniciaremos al alumno en el desarrollo de los trazos.

Previamente, sería interesante destacar el hecho de que pueden realizarse infinitas actividades sobre diferentes superficies, ya sea el suelo, papel de embalar, encerado, folios, cuadernos con pautas...y, a su vez, con diferentes instrumentos, tales como las pinturas de cera, rotuladores, pinceles y témperas, lápices... el único límite vendrá determinado por la imaginación del educador.

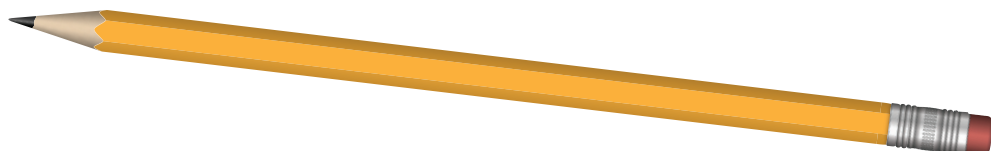
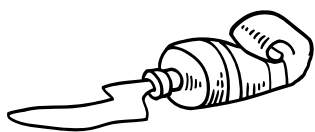

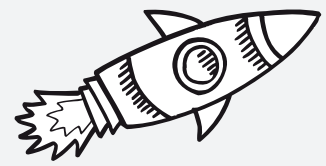

Marco práctico

Los movimientos básicos presentes en los diferentes trazos grafomotores son de dos tipos inicialmente: trazos rectilíneos y trazos curvos. Es precisamente sobre dichos trazos donde el educador deberá centrar sus esfuerzos en la reeducación grafomotriz.

Por otro lado, recomendamos que los ejercicios presentados en el Manual de Grafomotricidad sean realizados en el sentido de izquierda a derecha; sin embargo, la metodología a seguir puede ser aquella deseada por el propio educador, pudiendo realizarse trazos en sentido contrario.

Asimismo, remarcar que la disposición de las actividades está determinada por su complejidad y nivel de dificultad de acceso al aprendizaje por parte del alumnado y fruto de la experiencia al servicio del gremio de la pedagogía terapéutica en nuestras aulas; siendo nuevamente libre la metodología de enseñanza a seguir por el educador.

A continuación se presentarán las actividades incluidas en el siguiente manual para el desarrollo, la adquisición y el control de los trazos rectos:

- Trazos horizontales (mismo tamaño)
- Trazos horizontales (distinto tamaño)
- Trazos verticales (mismo tamaño)
- Trazos verticales (distinto tamaño)
- Trazos horizontales y verticales combinados (mismo tamaño)
- Trazos horizontales y verticales combinados (distinto tamaño)
- Trazos cruzados
- Laberinto de trazos en horizontal y vertical
- Trazos inclinados u oblicuos
- Trazos inclinados u oblicuos combinados
- Trazos horizontales e inclinados u oblicuos (mismo tamaño)

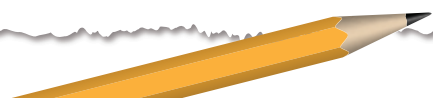

- Trazos horizontales e inclinados u oblicuos (distinto tamaño)
- Trazos verticales e inclinados u oblicuos
- Trazos verticales e inclinados u oblicuos (sierra)
- Trazos en aspa (mismo tamaño)
- Trazos en aspa (distinto tamaño)
- Trazos en aspa combinados (grandes)
- Trazos en aspa combinados (pequeños)
- Laberinto de trazos en horizontal, vertical e inclinado u oblicuo

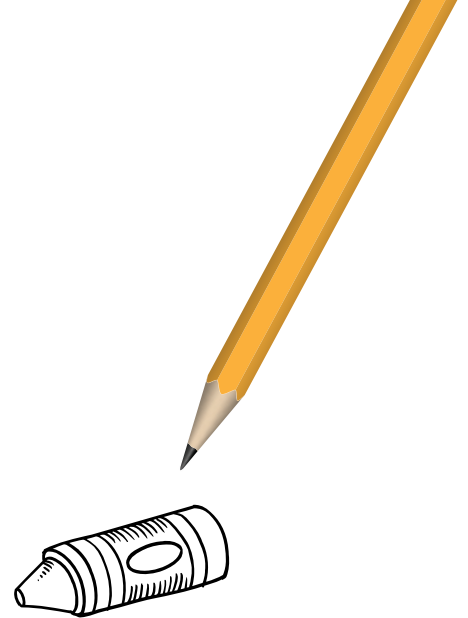

Seguidamente, se enunciarán las actividades incluidas en el siguiente manual para el desarrollo, la adquisición y el control de los trazos curvos:

- Trazos curvos
- Trazos curvos combinados (mismo tamaño)
- Trazos curvos combinados (distinto tamaño)
- Trazos horizontales y curvos combinados (mismo tamaño)
- Trazos horizontales y curvos combinados (distinto tamaño)
- Trazos en ondas
- Trazos en ondas combinados (mismo tamaño)
- Trazos en ondas combinados (distinto tamaño)
- Trazos en semicírculo
- Trazos en enlaces o conectores
- Trazos en bucles ascendentes
- Trazos en bucles descendentes
- Trazos en bucles ascendentes combinados (mismo tamaño)
- Trazos en bucles descendentes combinados (mismo tamaño)
- Trazos en bucles ascendentes combinados (distinto tamaño)

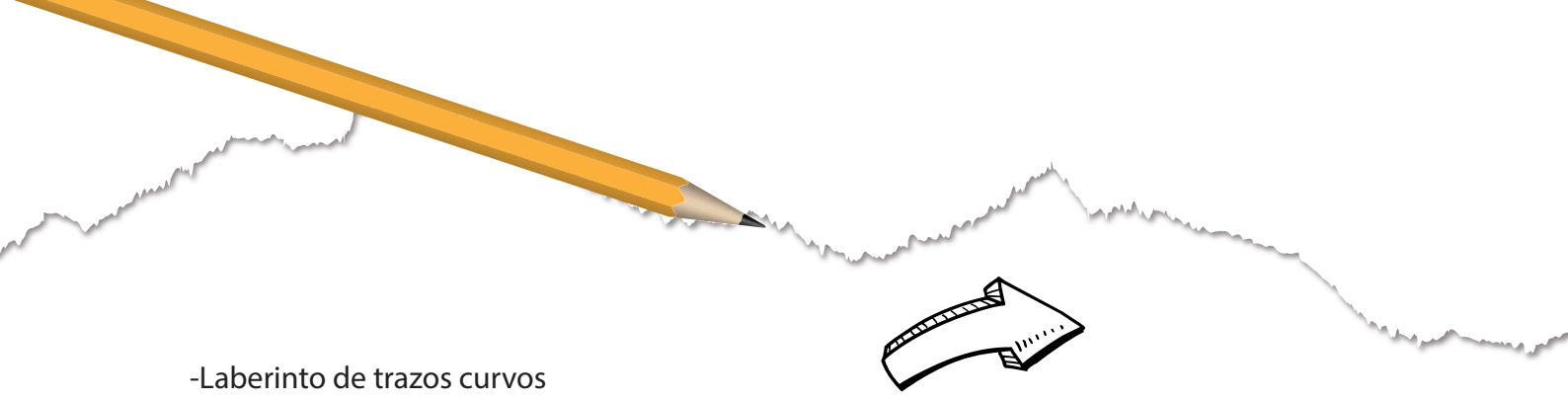

-Laberinto de trazos curvos

-Trazos combinados mediante simulaciones

-Seriaciones de dos elementos alternos con modelo

En el siguiente apartado se presentarán las actividades incluidas en el manual para el desarrollo, la adquisición y el control de las figuras geométricas:

-Trazado de figuras geométricas: El triángulo

-Trazado de figuras geométricas: El cuadrado

-Trazado de figuras geométricas: El rectángulo

-Trazado de figuras geométricas: El círculo

-Trazado de figuras geométricas: La elipse

-Seriaciones de dos elementos alternos con modelo

-Trazos horizontales e inclinados u oblicuos (distinto tamaño)

2. 1 Listado de actividades para el desarrollo, la adquisición y el control de los trazos rectos.

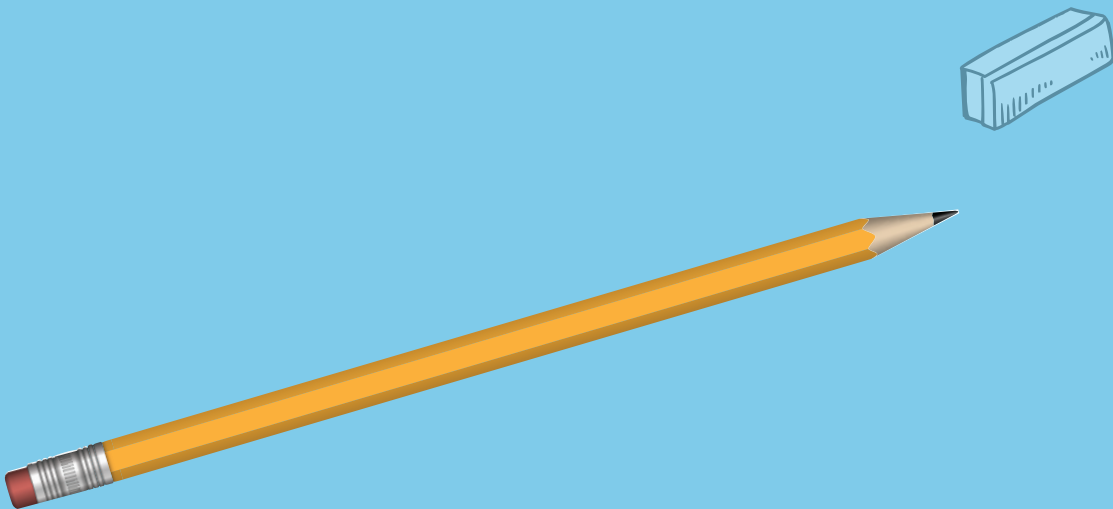

Trazos horizontales (mismo tamaño):



A large rectangular area enclosed by a dashed border, containing two rows of horizontal lines. The top row features four lines of equal length: a solid black line, a line of small black squares, a line of small black dots, and a line of larger black dots. The bottom row features four lines of equal length: a line of small black dots, a solid black line, a line of small black squares, and a line of small black dots.

Trazos horizontales (distinto tamaño):

A large rectangular area enclosed by a dashed border, containing two rows of horizontal lines of varying lengths. The top row features six lines of different lengths: a long solid black line, a medium solid black line, a long line of small black squares, a medium line of small black squares, a long line of small black dots, and a short line of small black dots. The bottom row features six lines of different lengths: a long line of small black dots, a short line of small black dots, a medium solid black line, a long solid black line, a medium solid black line, and a long solid black line.

Trazos verticales (mismo tamaño):



Trazos verticales (distinto tamaño):

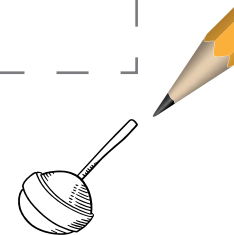

Trazos horizontales y verticales combinados:



Trazos horizontales y verticales combinados:



Trazos horizontales y verticales combinados:

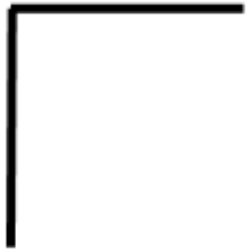

Trazos horizontales y verticales combinados:

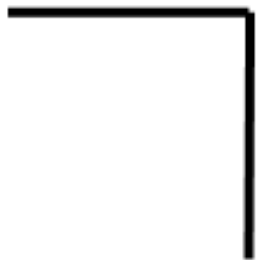

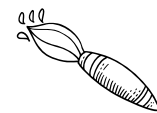
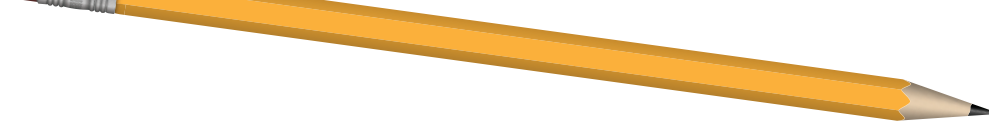

Trazos horizontales y verticales combinados:



Trazos horizontales y verticales combinados:



Trazos horizontales y verticales combinados:

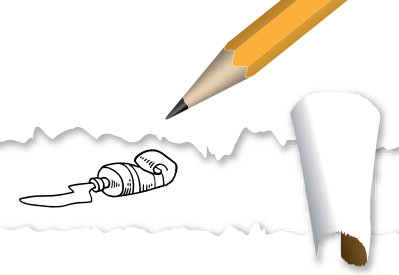

Trazos horizontales y verticales combinados:



Trazos horizontales y verticales combinados:



Trazos horizontales y verticales combinados:



Trazos horizontales y verticales combinados (mismo tamaño):

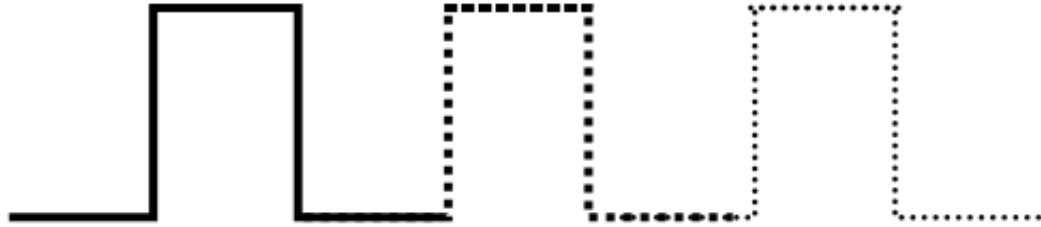
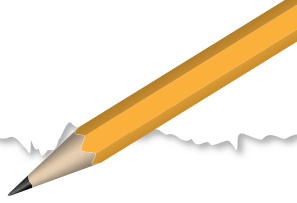

Trazos horizontales y verticales combinados (distinto tama-

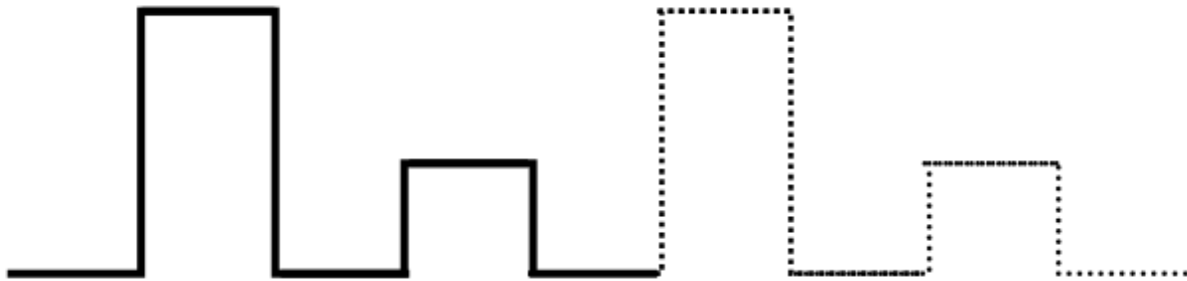

Trazos horizontales y verticales combinados:

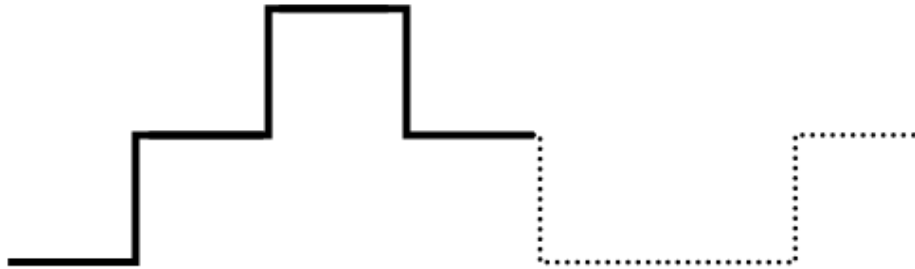
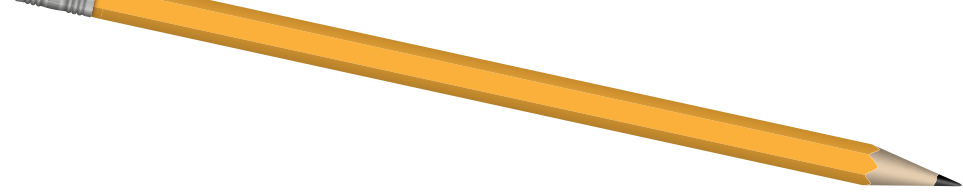

Trazos horizontales y verticales combinados:

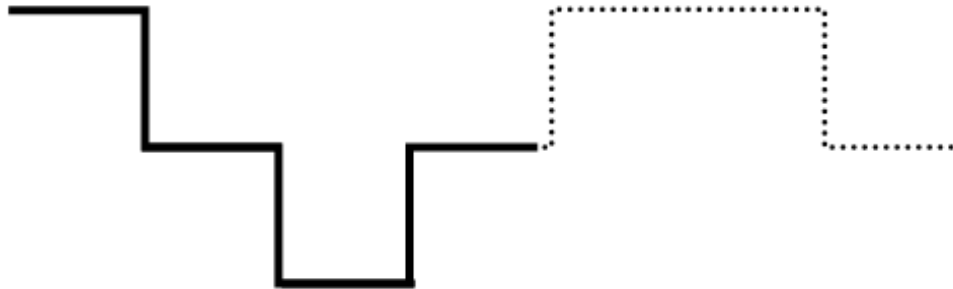

Trazos cruzados:

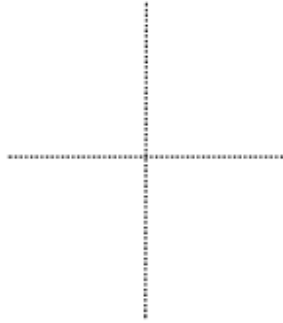
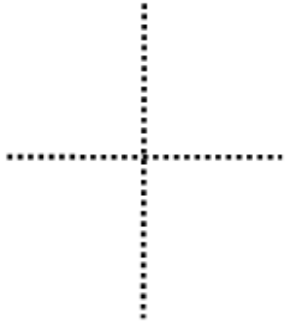
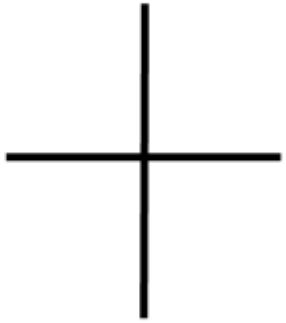

Trazos cruzados:

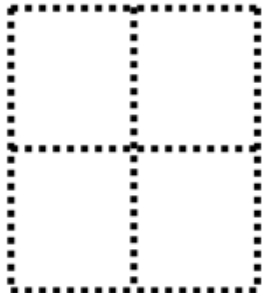
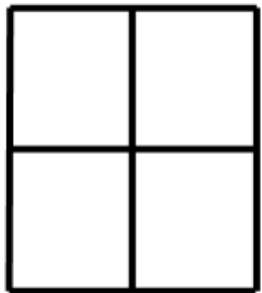

Laberinto de trazos en horizontal y vertical:

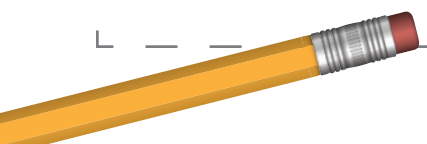
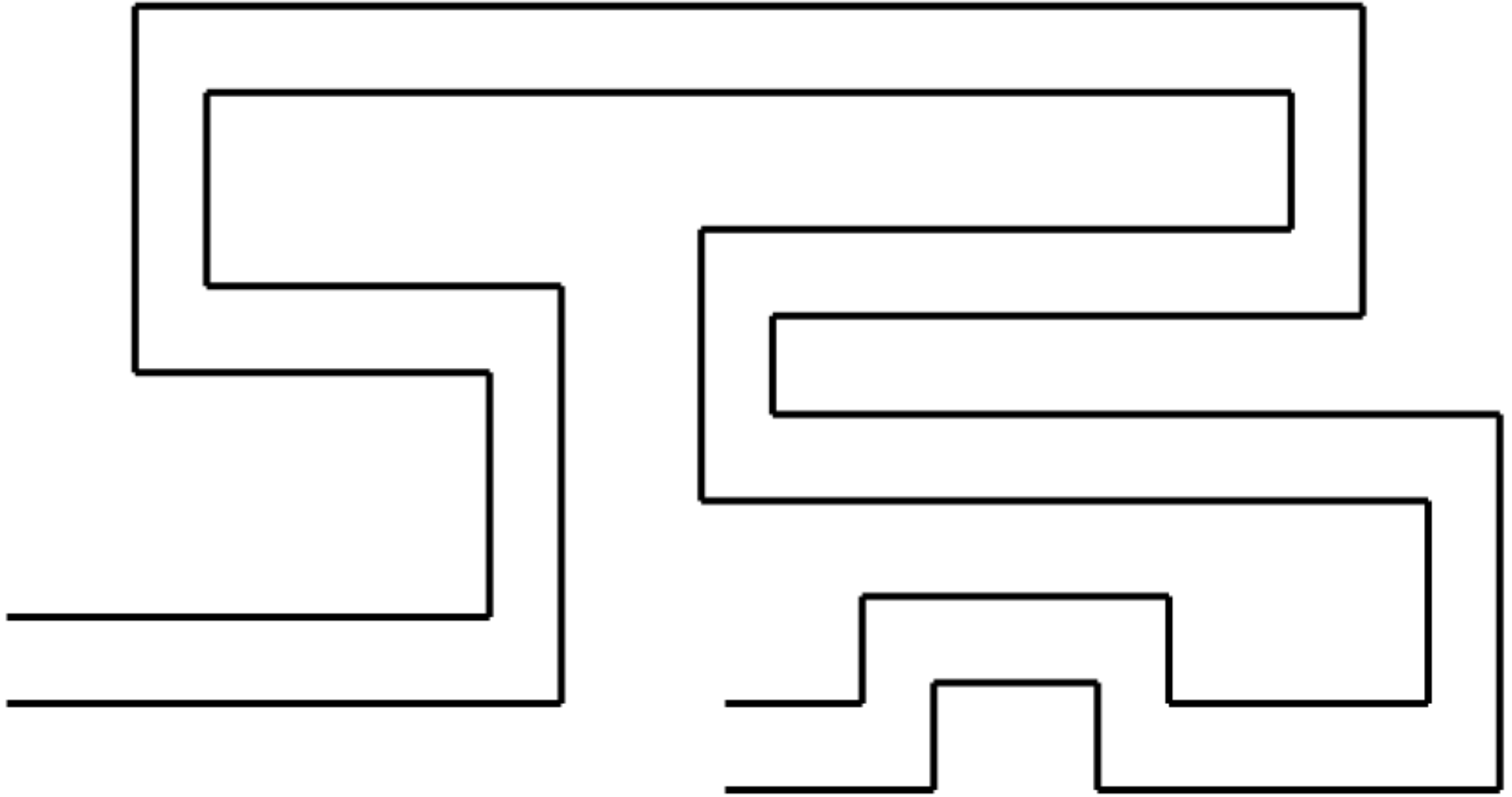

Trazos inclinados u oblicuos:



Trazos inclinados u oblicuos:

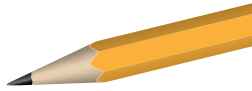

Trazos inclinados u oblicuos combinados:

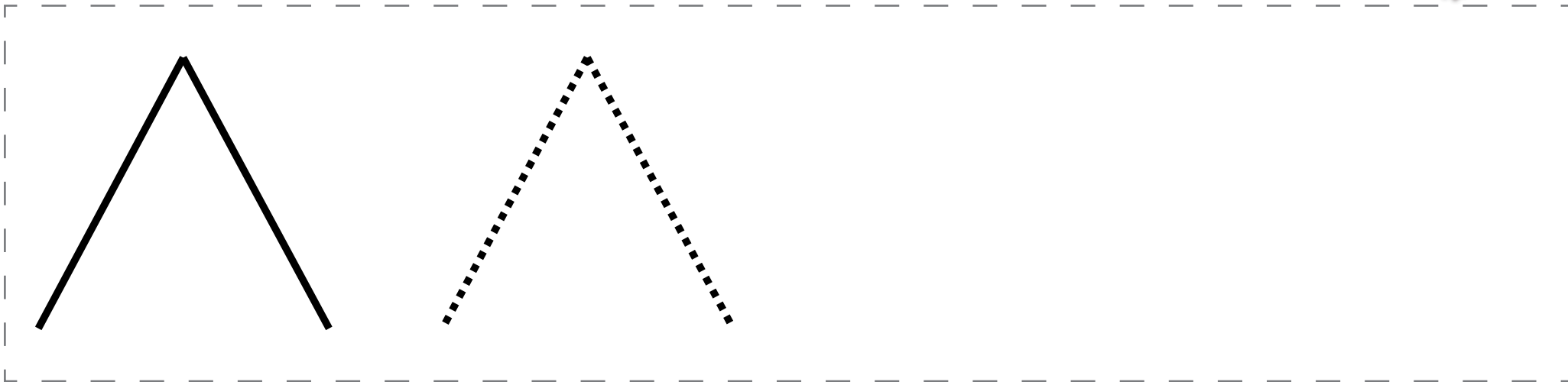
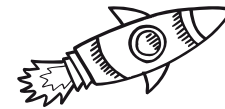

Trazos inclinados u oblicuos combinados:

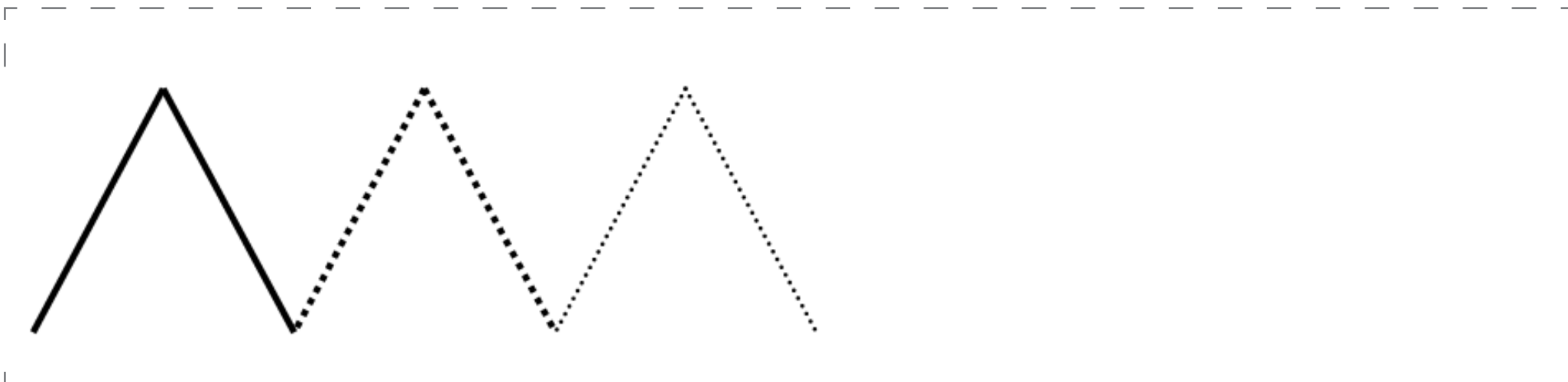

Trazos inclinados u oblicuos combinados:

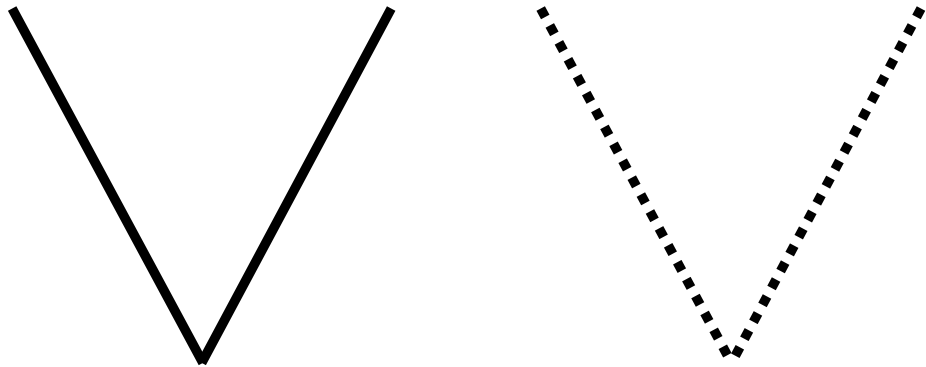

Trazos inclinados u oblicuos combinados:

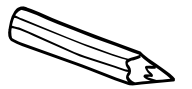
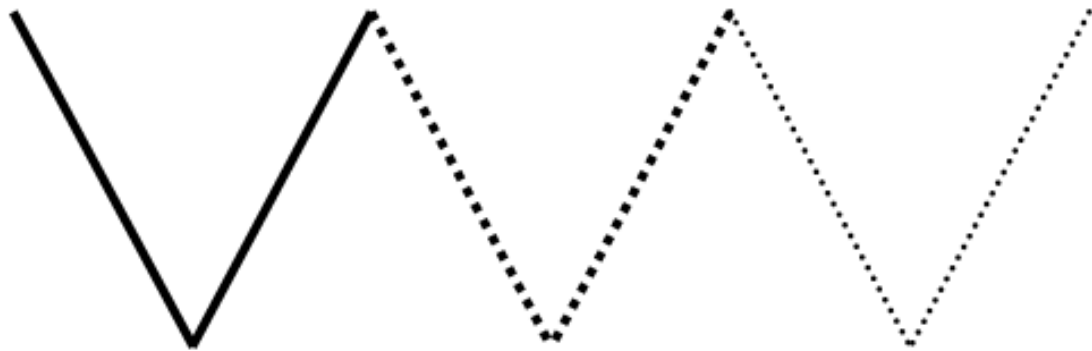

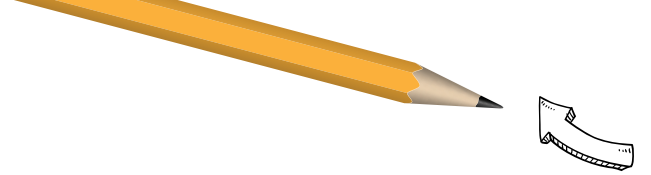

Trazos inclinados u oblicuos combinados:

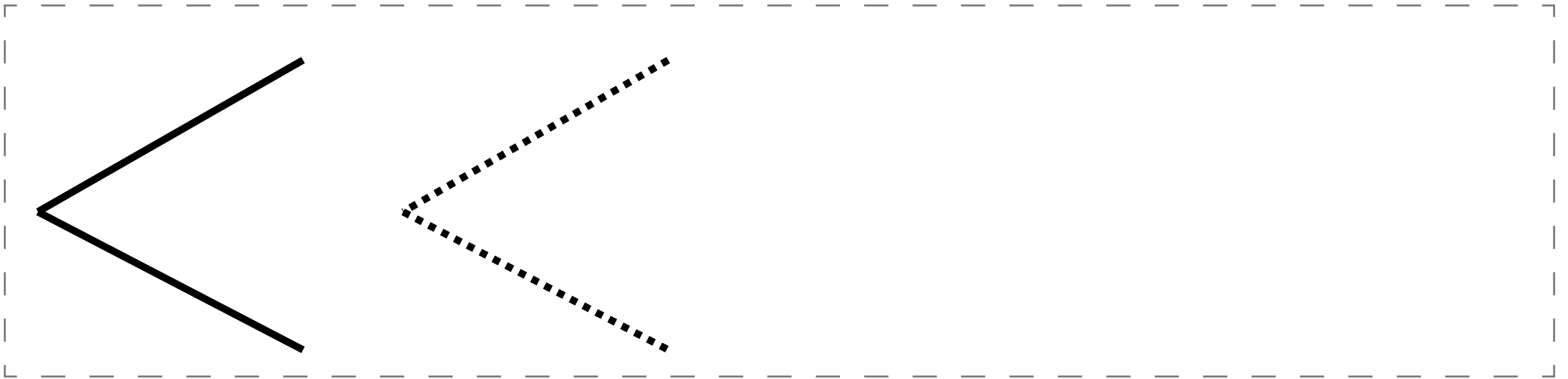

Trazos inclinados u oblicuos combinados:

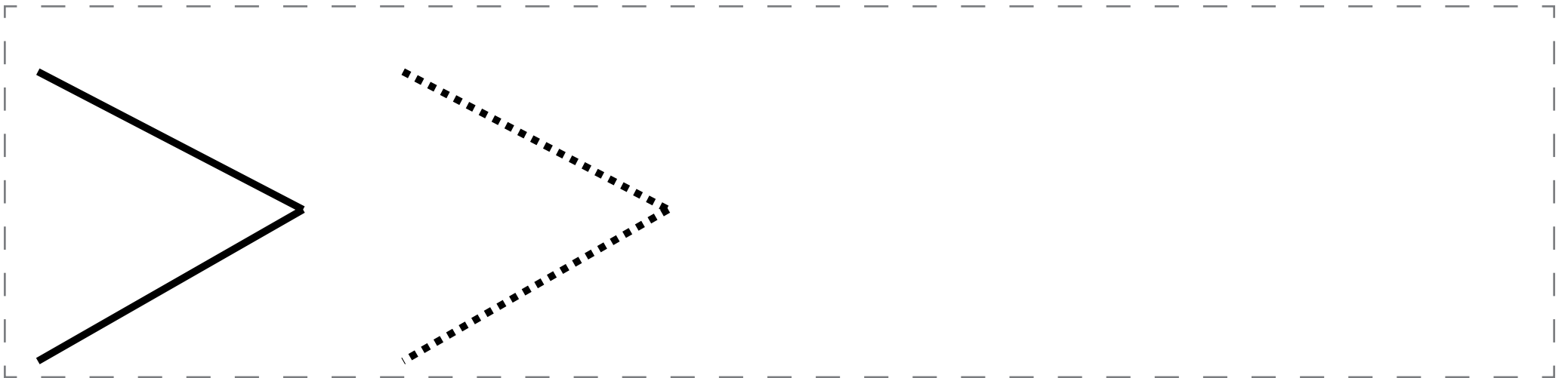

Trazos horizontales e inclinados u oblicuos:



Trazos horizontales e inclinados u obli-

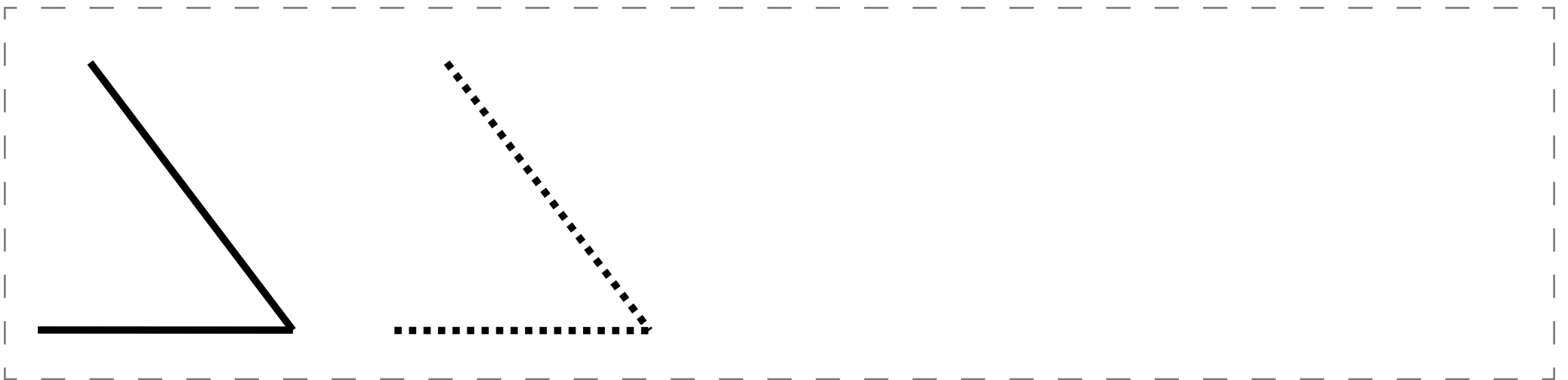



Trazos horizontales e inclinados u oblicuos combinados (mismo tamaño):

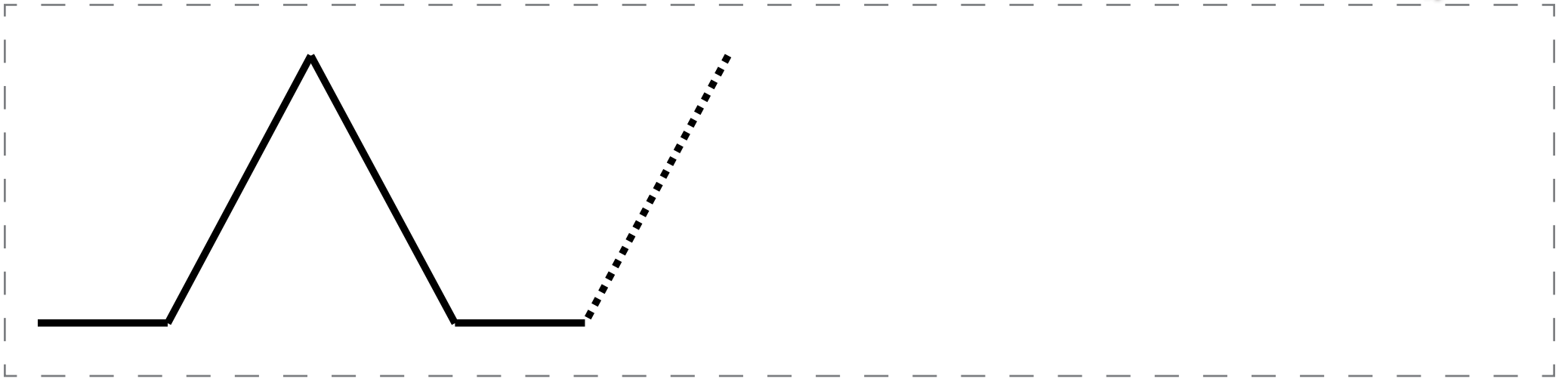

Trazos horizontales e inclinados u oblicuos combinados (distinto tamaño):

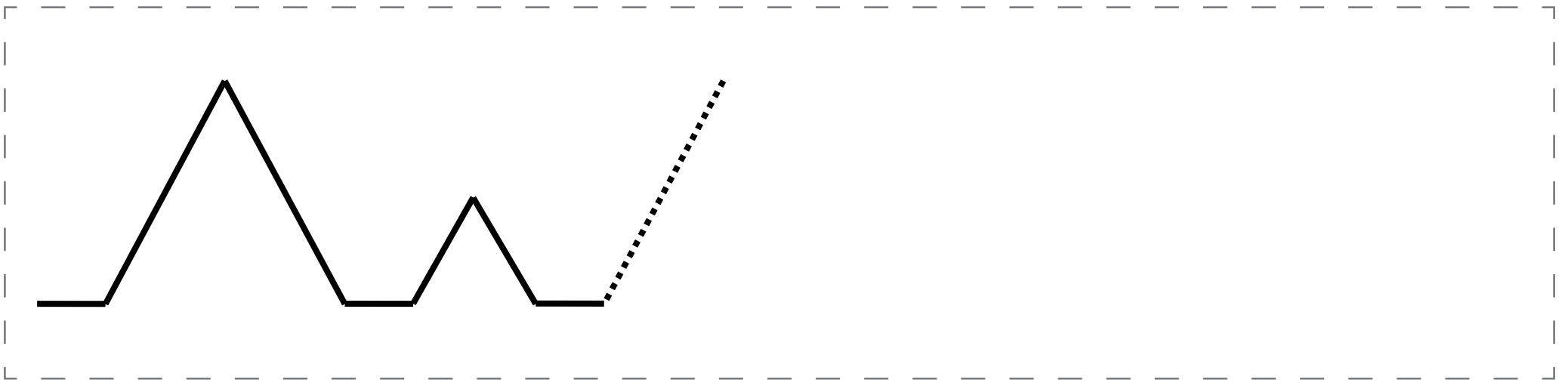

Trazos horizontales e inclinados u oblicuos combinados (mismo tamaño):

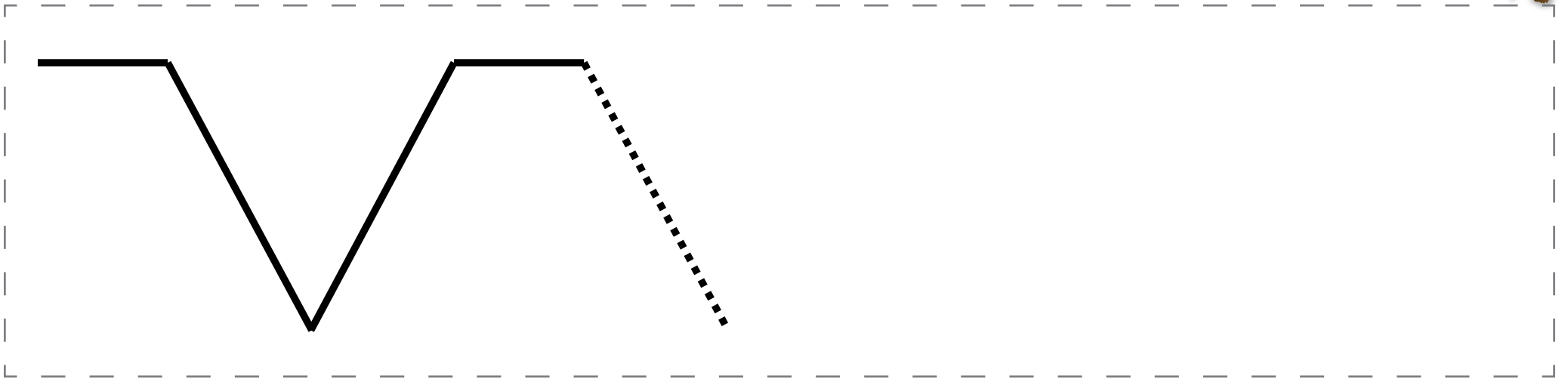

Trazos horizontales e inclinados u oblicuos combinados (distinto tamaño):

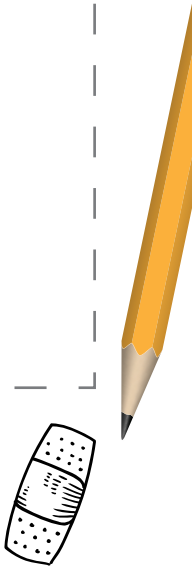
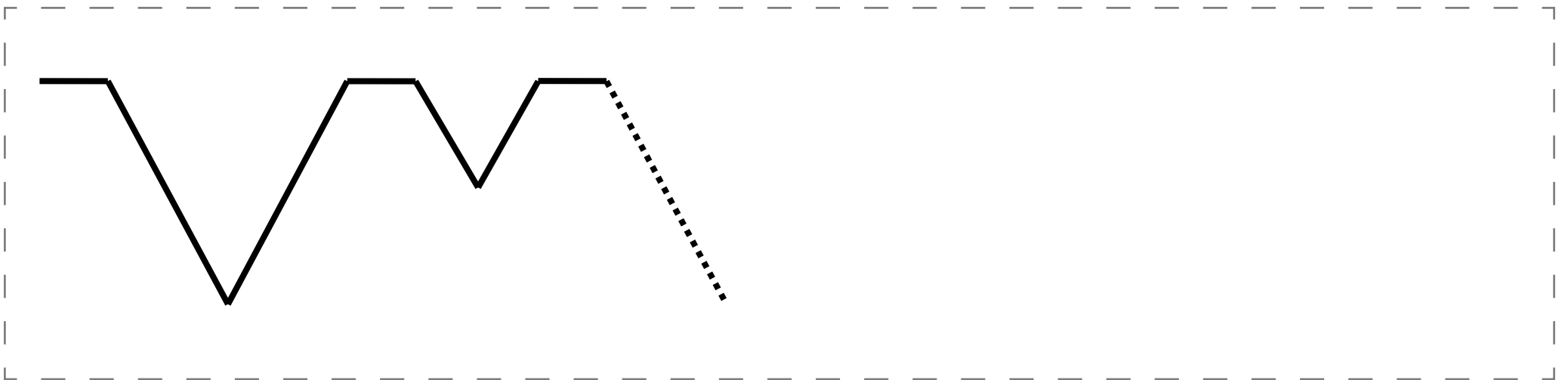

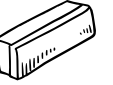

Trazos horizontales e inclinados u oblicuos:

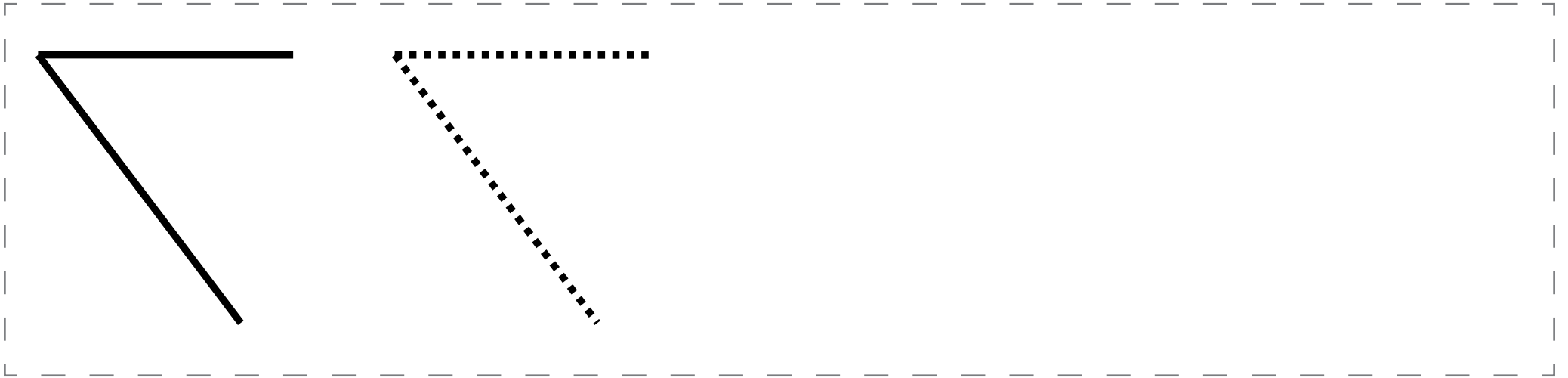

Trazos horizontales e inclinados u oblicuos:

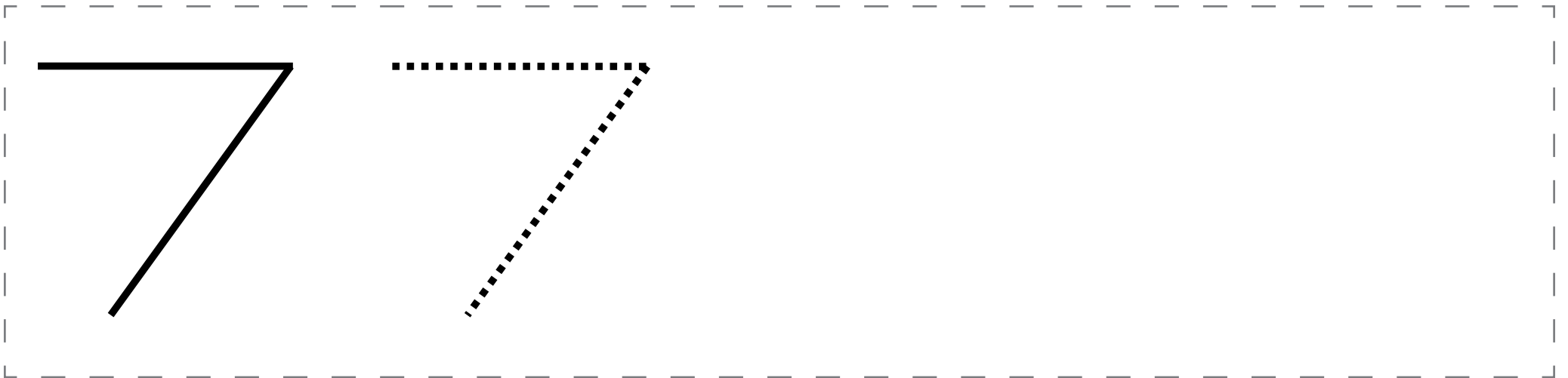

Trazos horizontales e inclinados u oblicuos:

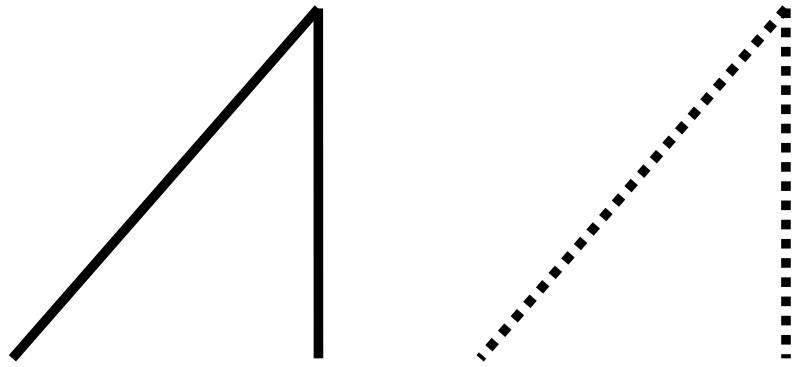

Trazos verticales e inclinados u oblicuos (sierra):

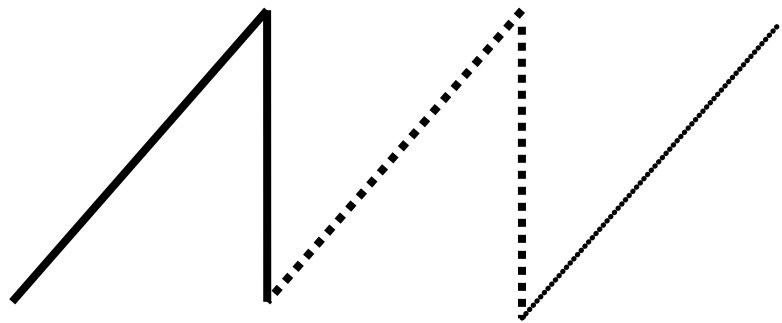

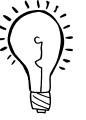

Trazos verticales e inclinados u oblicuos:



Trazos verticales e inclinados u oblicuos (sierra):



Trazos verticales e inclinados u oblicuos:



Trazos verticales e inclinados u oblicuos (sierra):

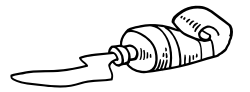

Trazos verticales e inclinados u oblicuos:

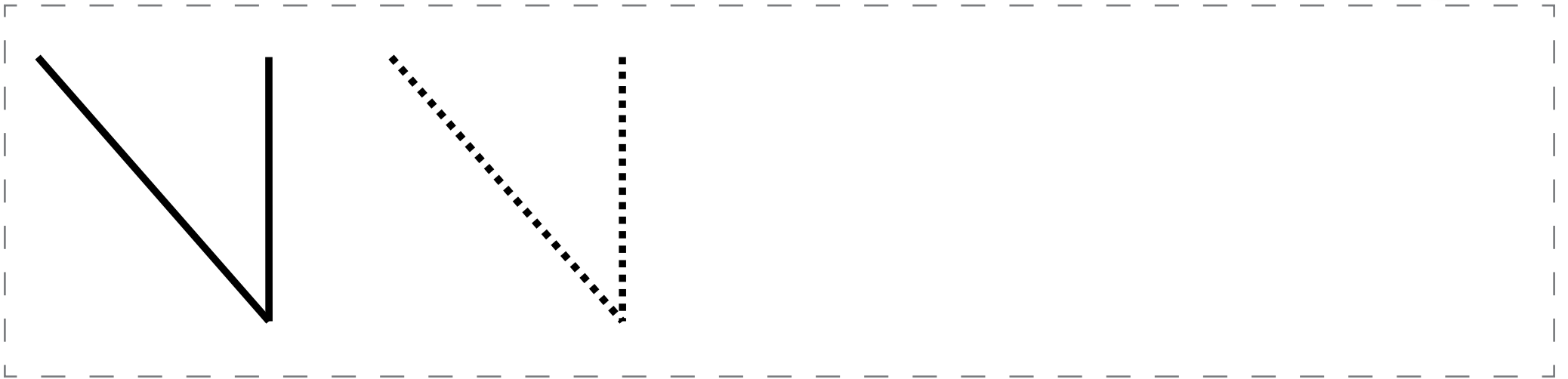

Trazos verticales e inclinados u oblicuos (sierra):

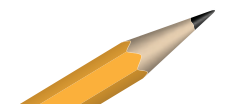
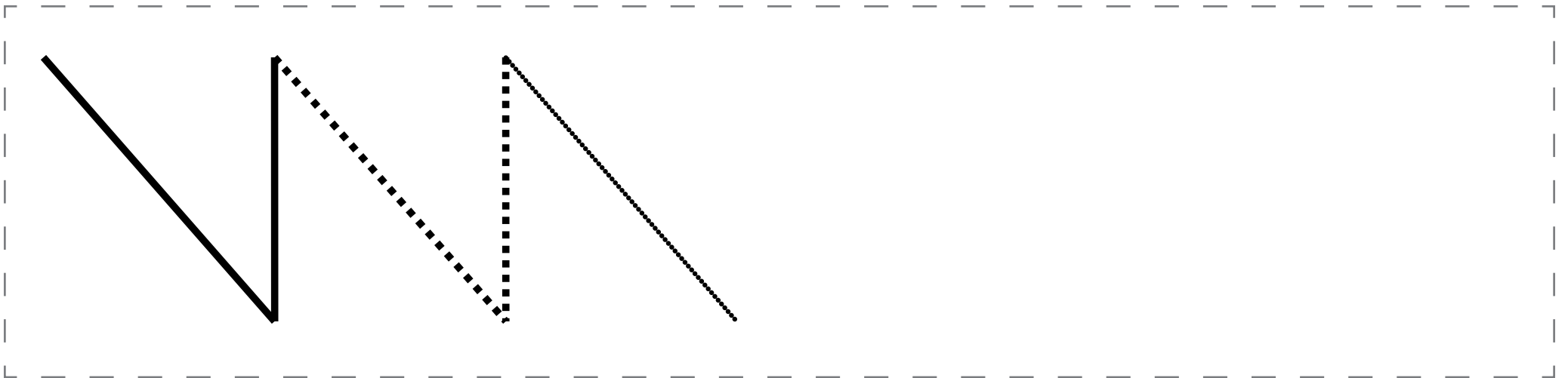

Trazos en aspa (mismo tamaño):

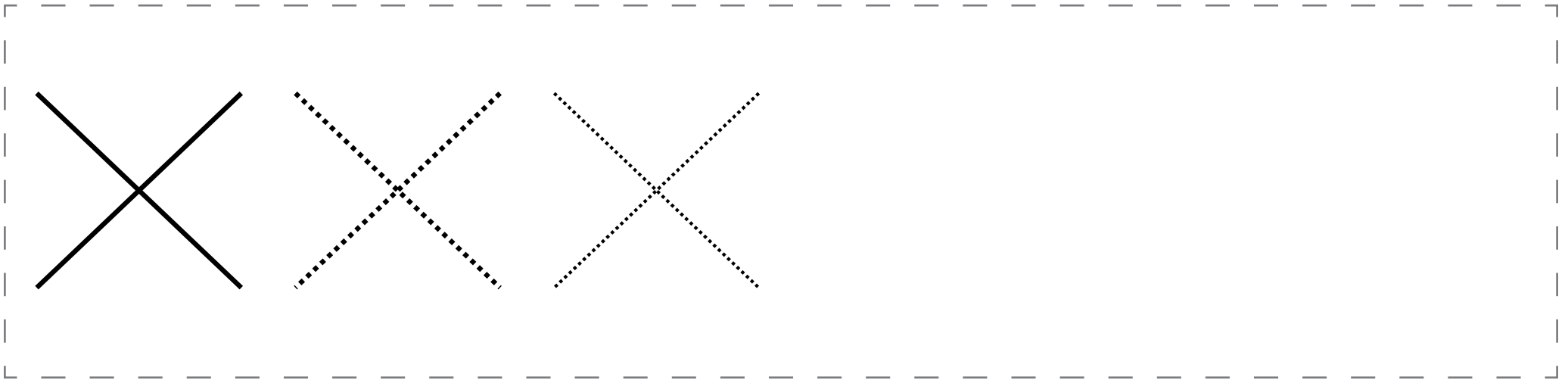

Trazos en aspa (distinto tamaño):

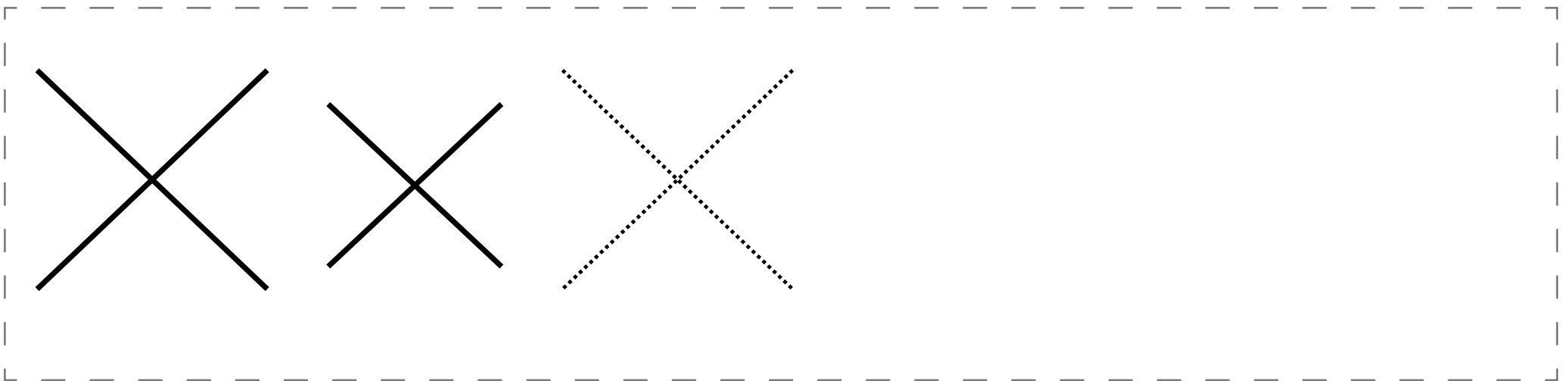

Trazos en aspa combinados (grandes):

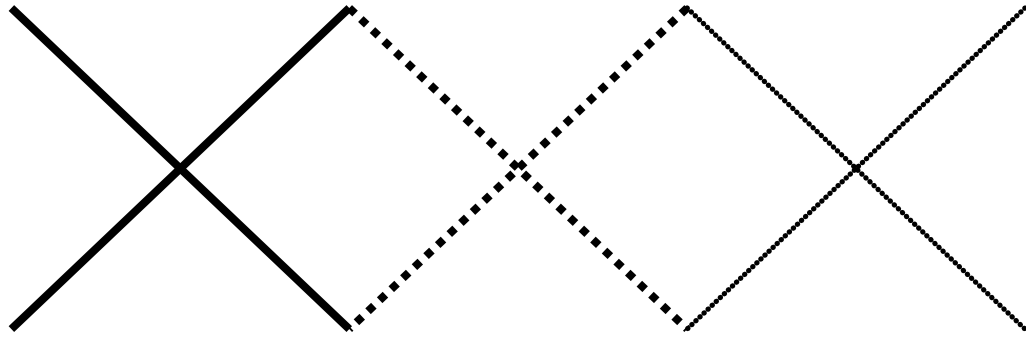

Trazos en aspa combinados (pequeños):

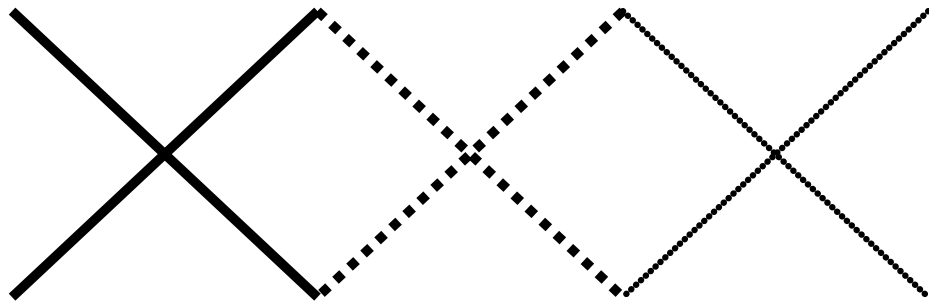

Trazos horizontales e inclinados u oblicuos combinados (mismo tamaño):

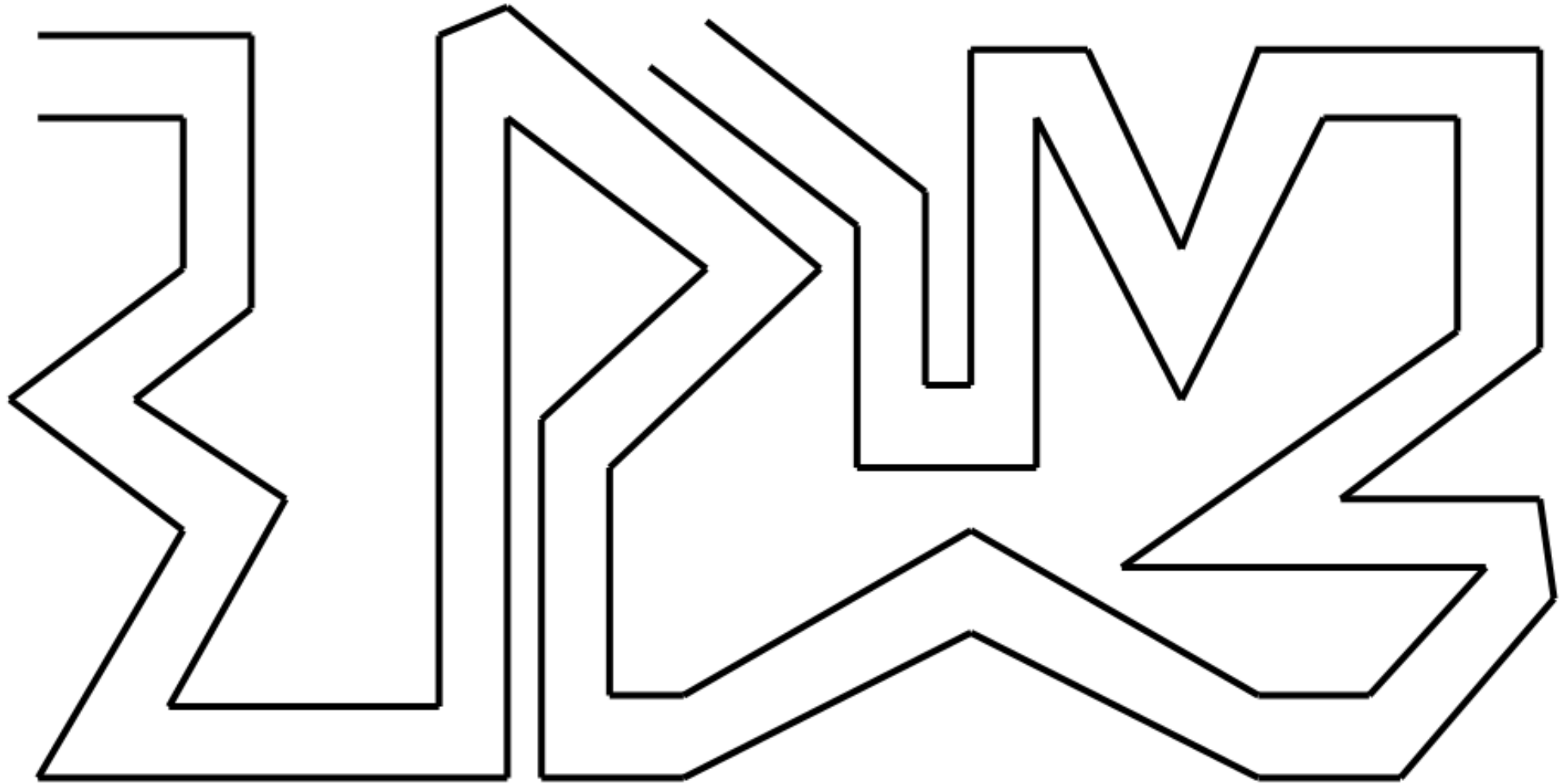

2.2 Listado de actividades para el desarrollo, la adquisición y el control de los trazos curvos.

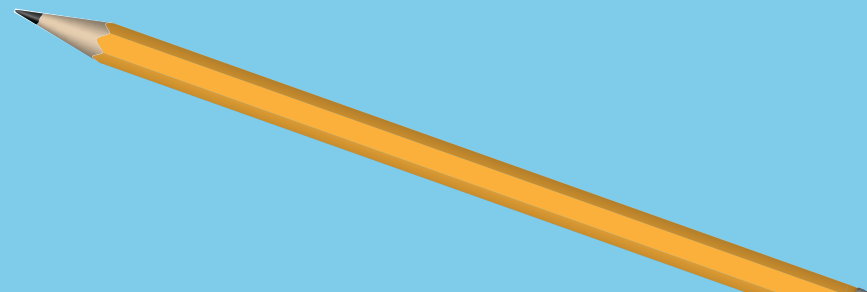

Trazos curvos:

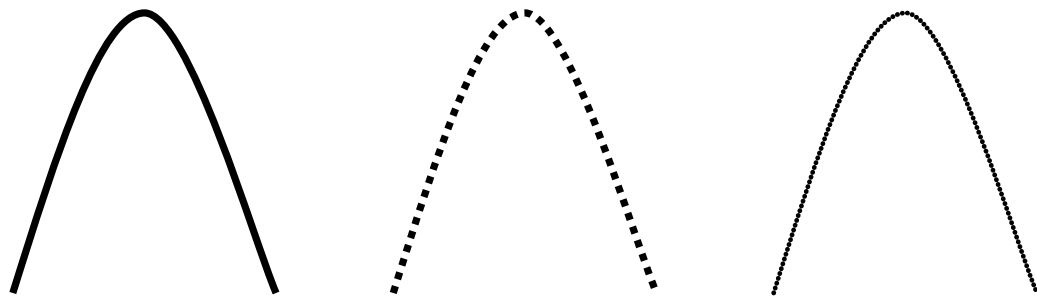

Trazos horizontales e inclinados u oblicuos combinados (distinto tamaño):

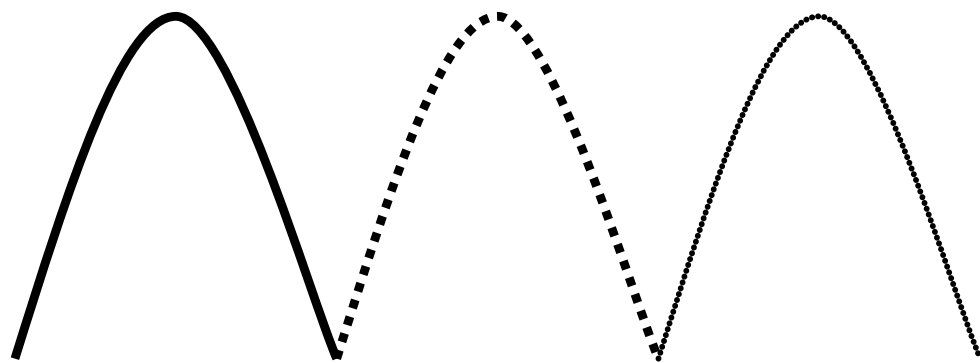

Trazos curvos:

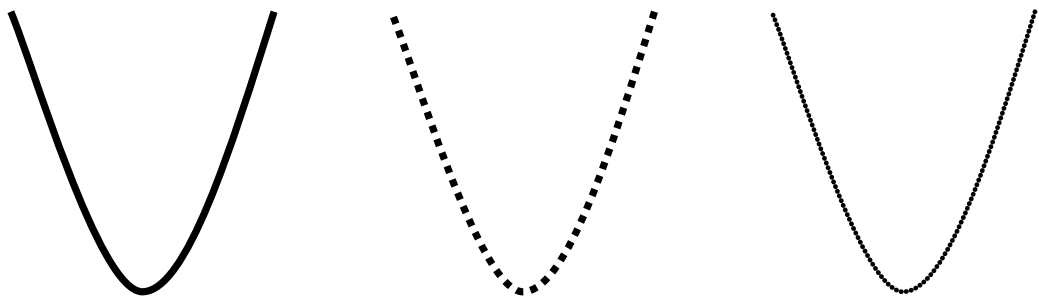

Trazos curvos combinados (mismo tamaño):

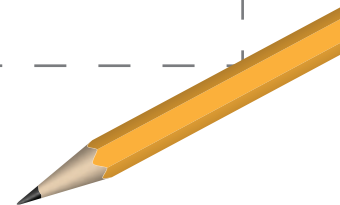
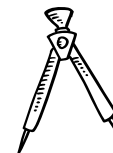
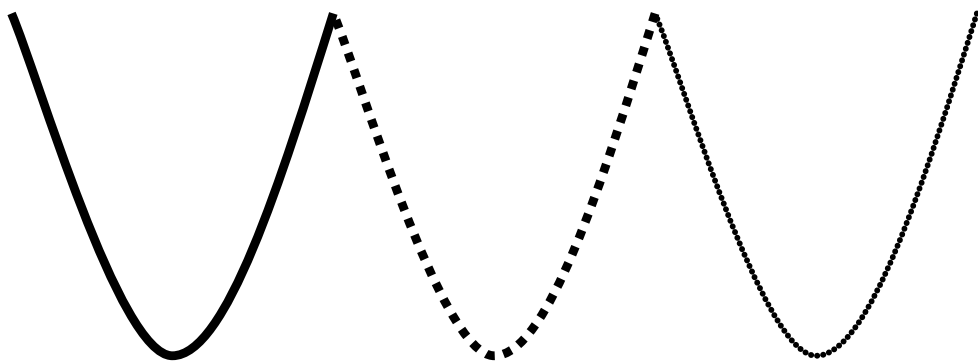

Trazos curvos combinados (distinto tamaño):

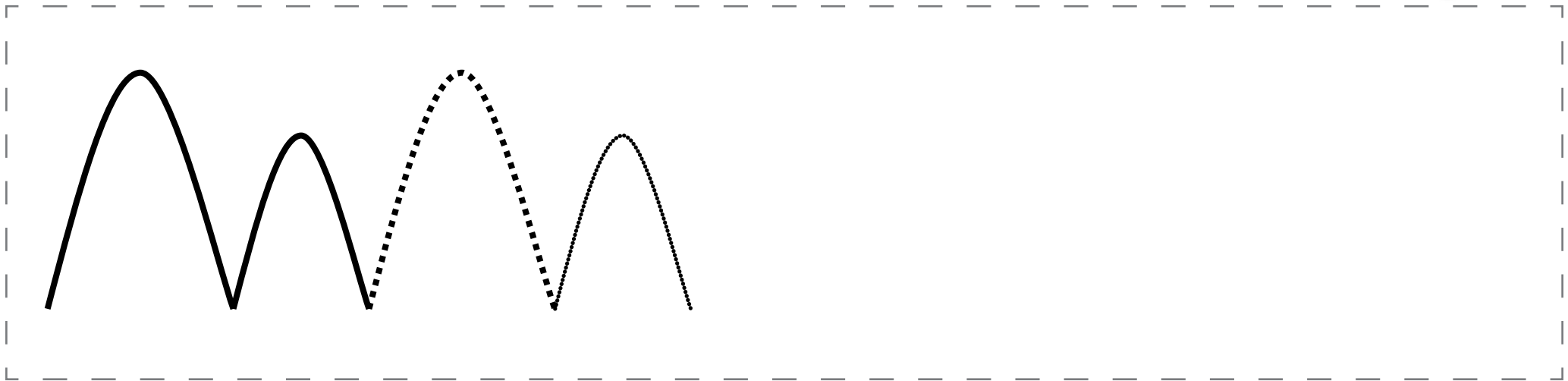
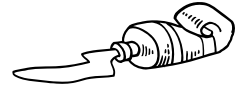

Trazos curvos combinados (distinto tamaño):

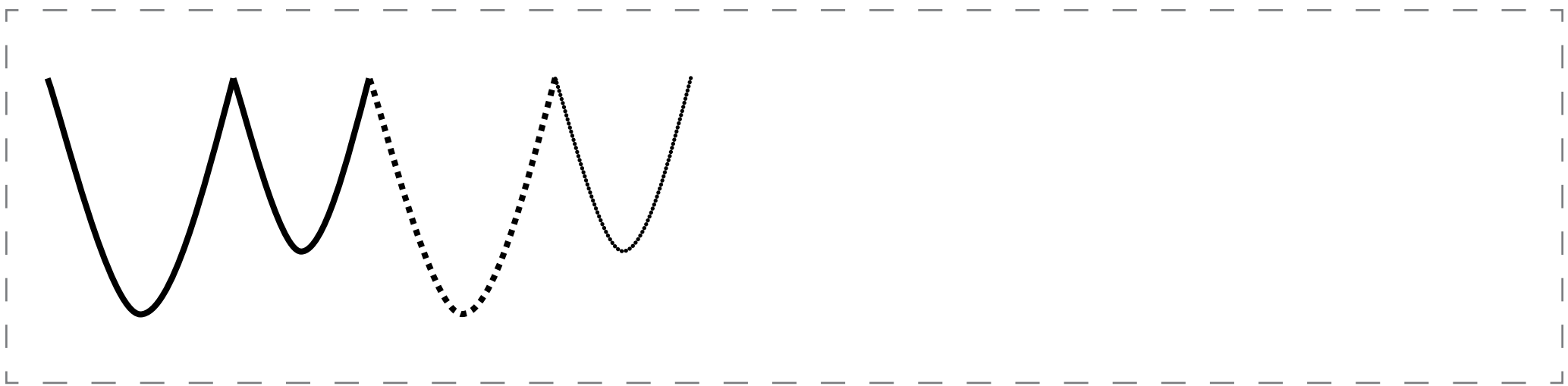

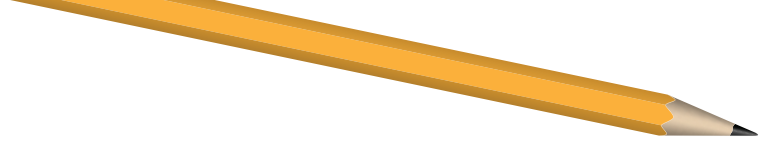

Trazos horizontales y curvos combinados (mismo tamaño):

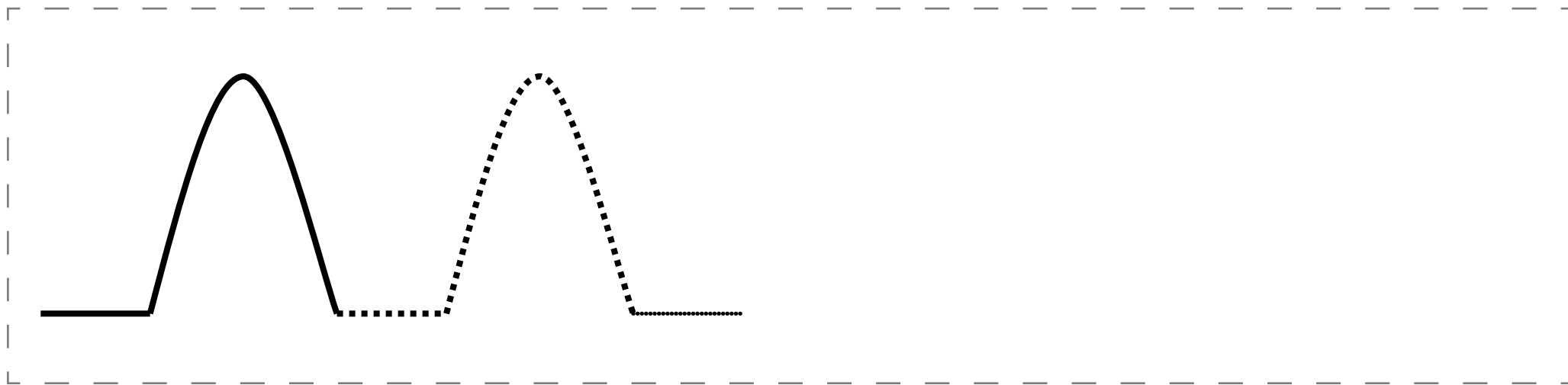

Trazos horizontales y curvos combinados (mismo tamaño):

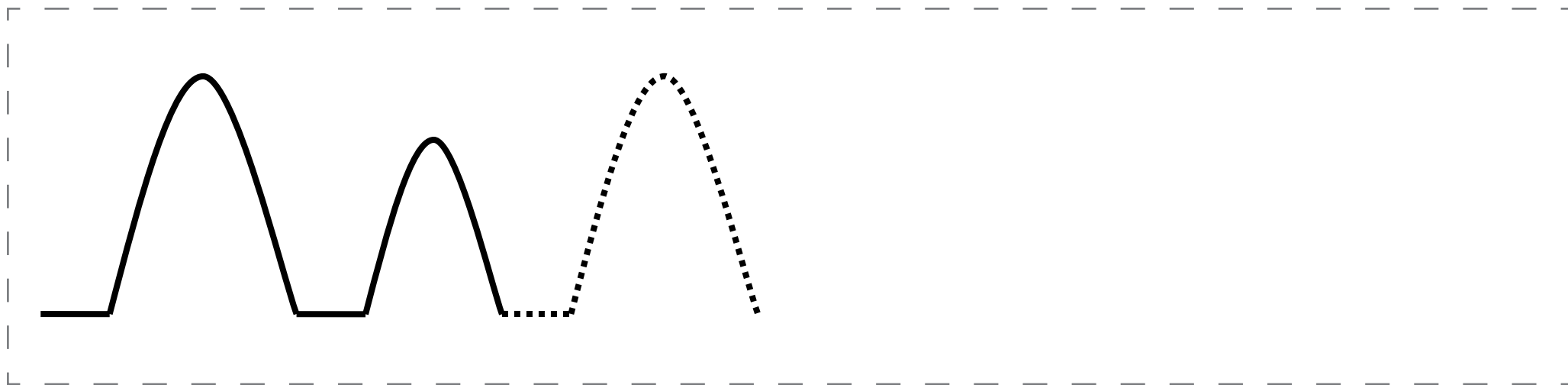

Trazos horizontales y curvos combinados (mismo tamaño):

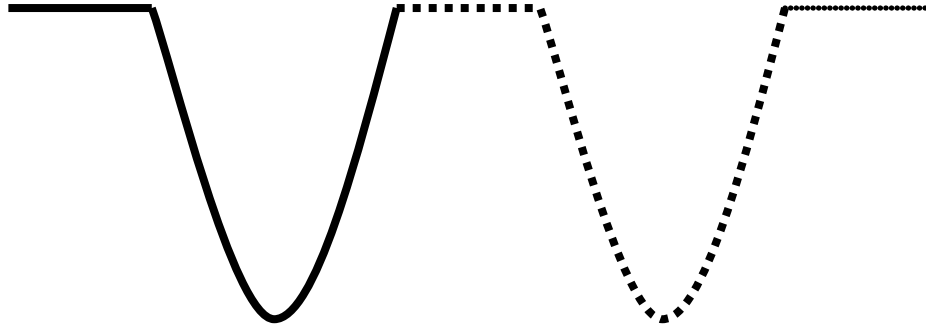

Trazos horizontales y curvos combinados (distinto tamaño):

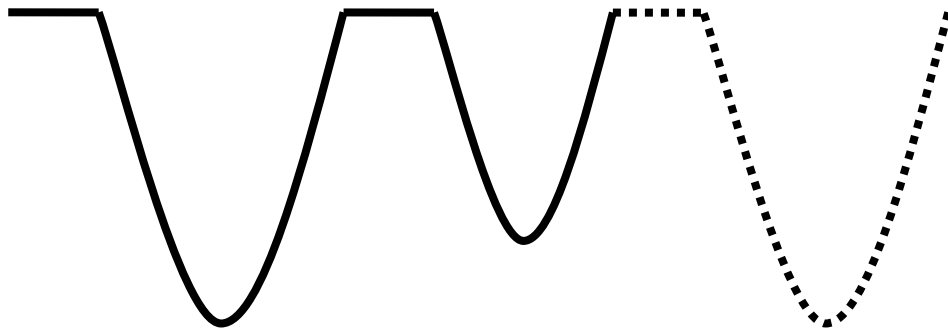
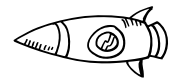

Trazos en ondas:

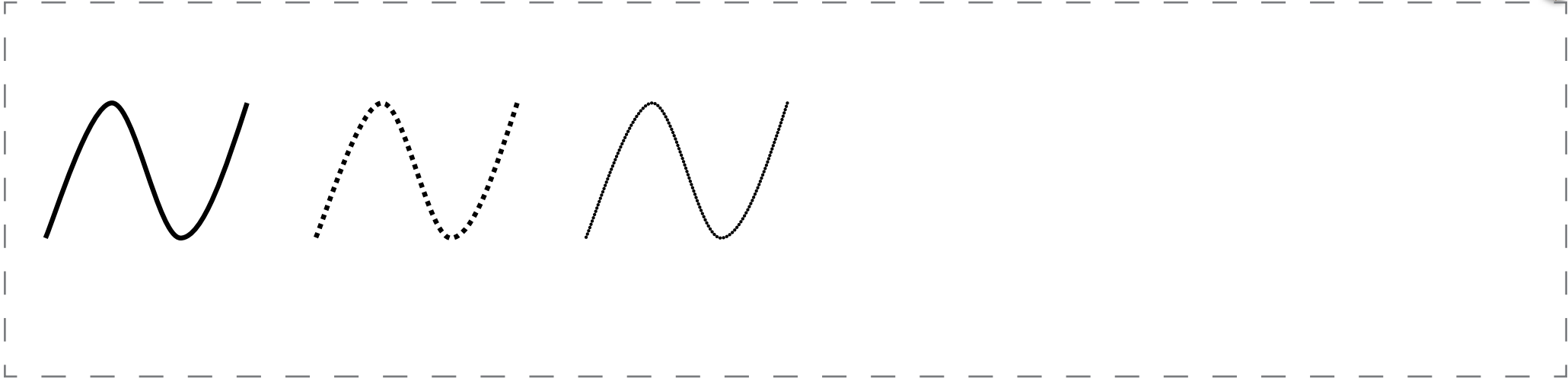
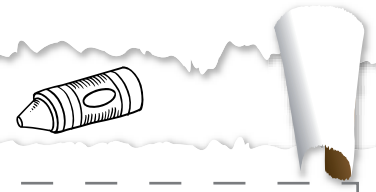

Trazos en ondas combinados (mismo tamaño):

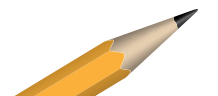
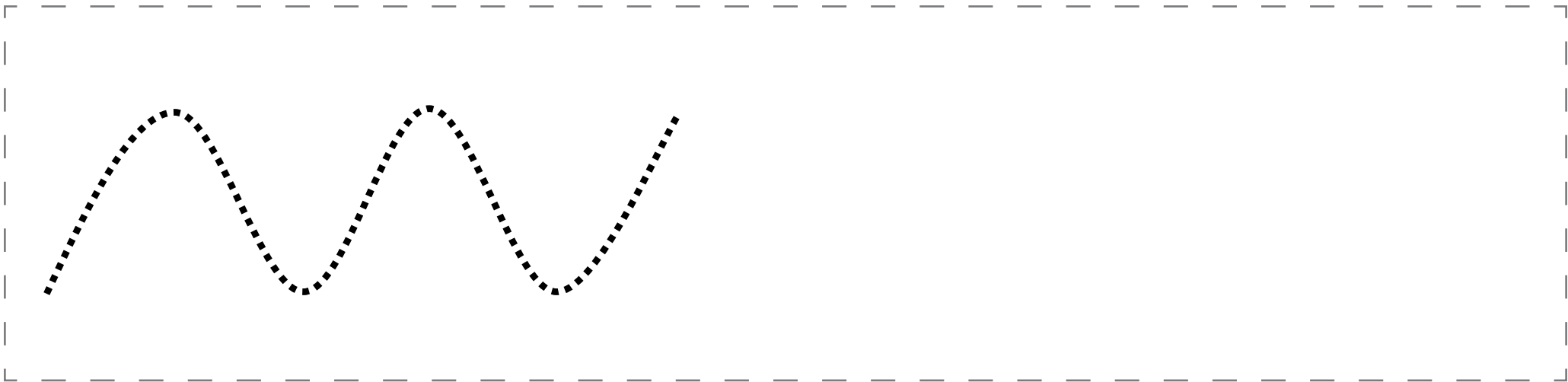

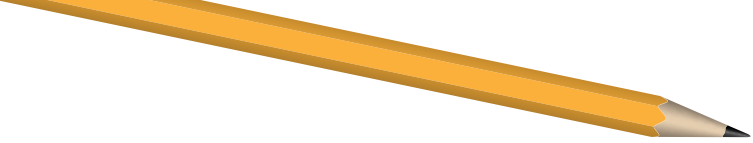

Trazos en ondas:

A large rectangular area enclosed by a dashed border, containing three wave patterns for tracing practice:

- The first wave is a solid black line.
- The second wave is a dotted black line.
- The third wave is a dashed black line.

Trazos en ondas combinados (mismo tamaño):

A large rectangular area enclosed by a dashed border, containing a single, long dotted black wave pattern for tracing practice.

Trazos en ondas combinados (distinto tamaño):

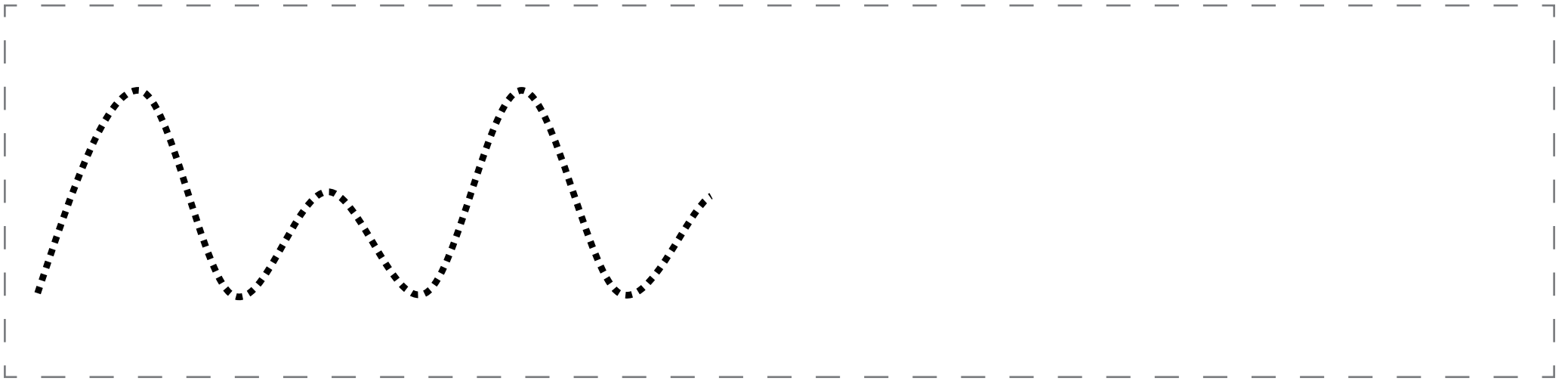

Trazos en ondas combinados (distinto tamaño):



Trazos en ondas:



A large rectangular area enclosed by a dashed border, containing three wave patterns for tracing. The first pattern on the left is a solid black line forming a single wave. The middle pattern is a dashed line forming a single wave, intended for tracing. The third pattern on the right is a solid black line forming a single wave.

Trazos en ondas:

A large rectangular area enclosed by a dashed border, containing three wave patterns for tracing. The first pattern on the left is a solid black line forming a double wave. The middle pattern is a dashed line forming a double wave, intended for tracing. The third pattern on the right is a solid black line forming a double wave.



Trazos en semicírculo:

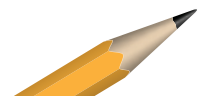
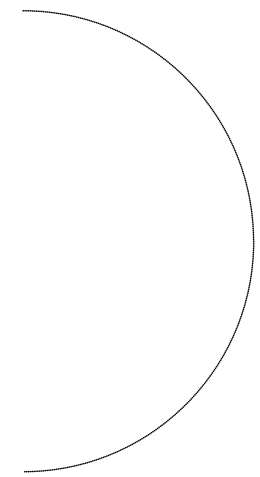
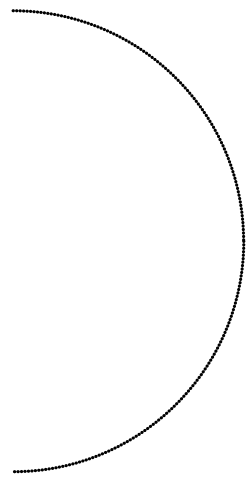
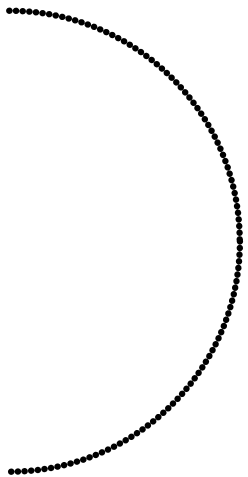
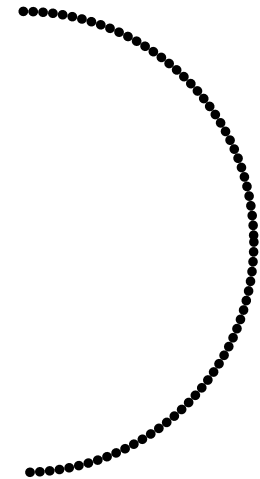
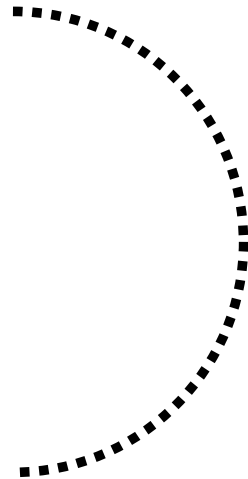
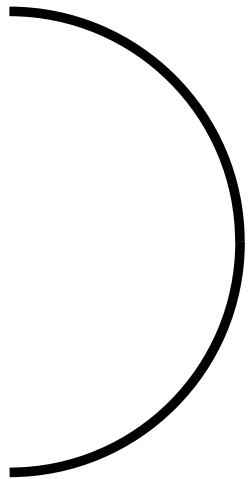
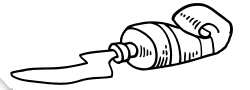

Trazos en enlaces o conectores:

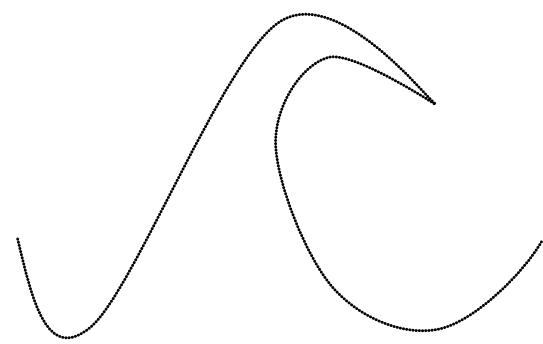
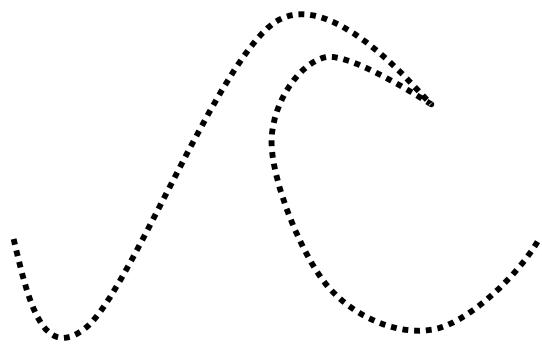
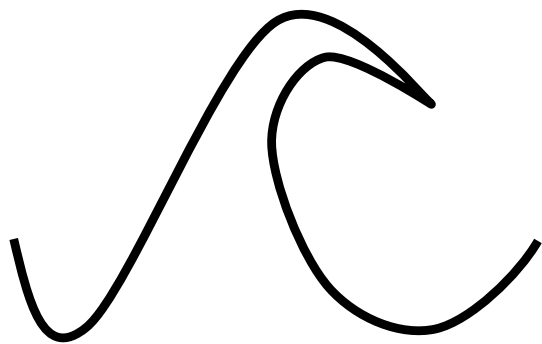

Trazos en enlaces o conectores:

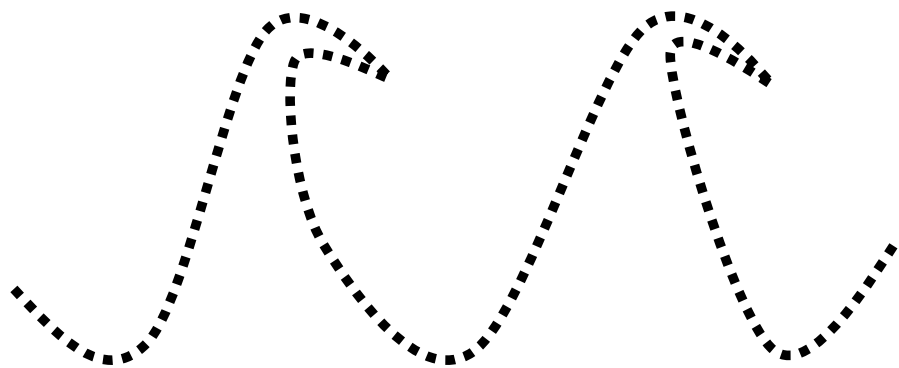

Trazos en bucles ascendentes:

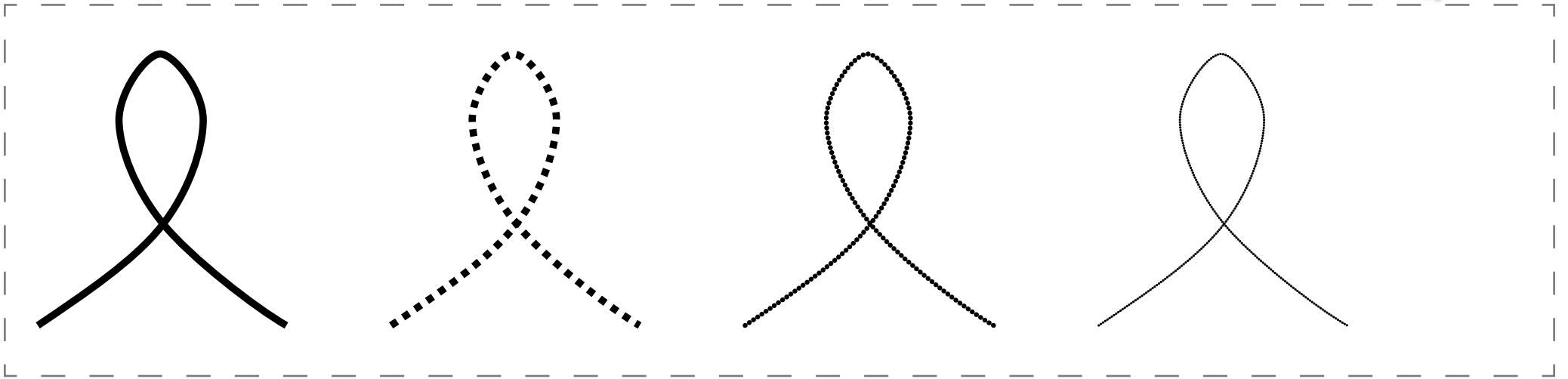

Trazos en bucles descendentes:

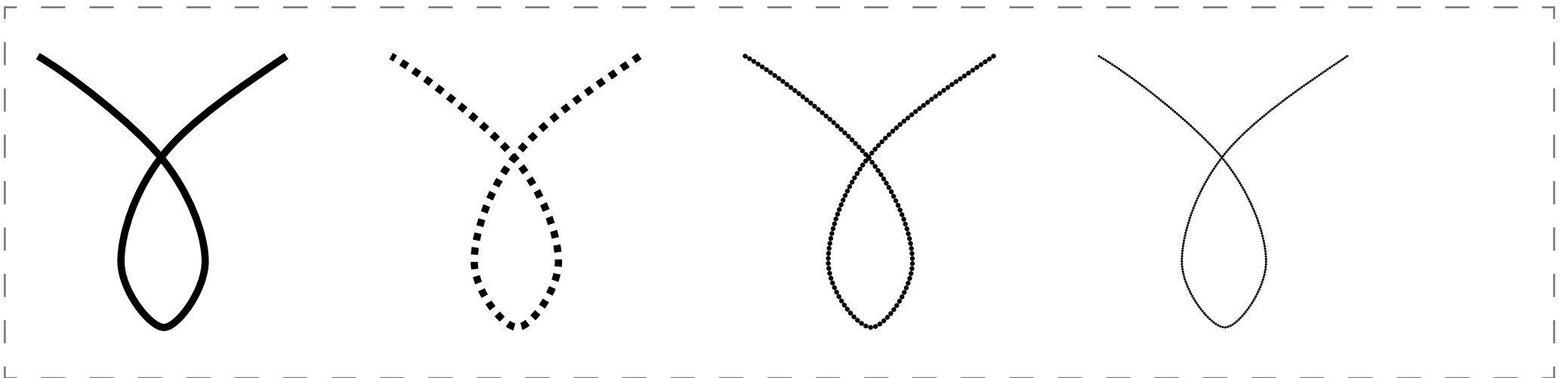



Trazos en bucles ascendentes combinados (mismo tamaño):

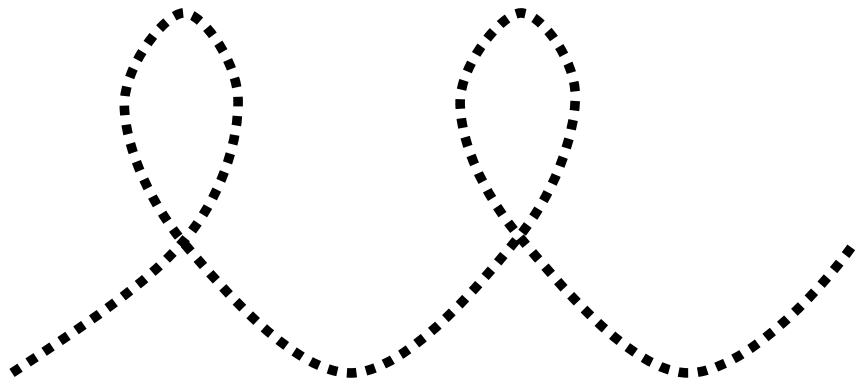

Trazos en bucles descendentes combinados (mismo tamaño):

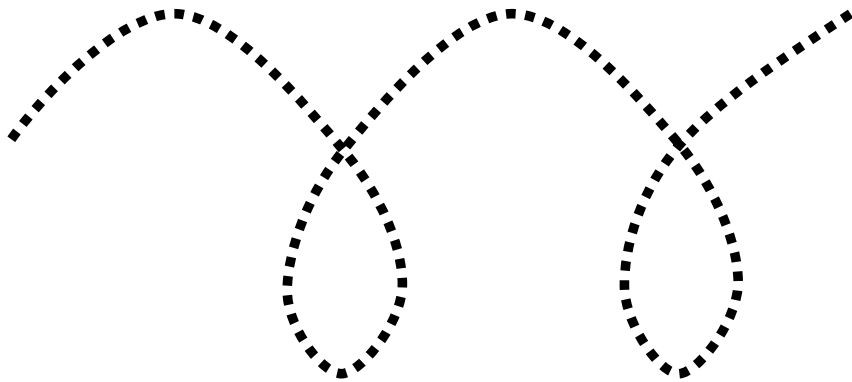

Trazos en bucles ascendentes y descendentes combinados:

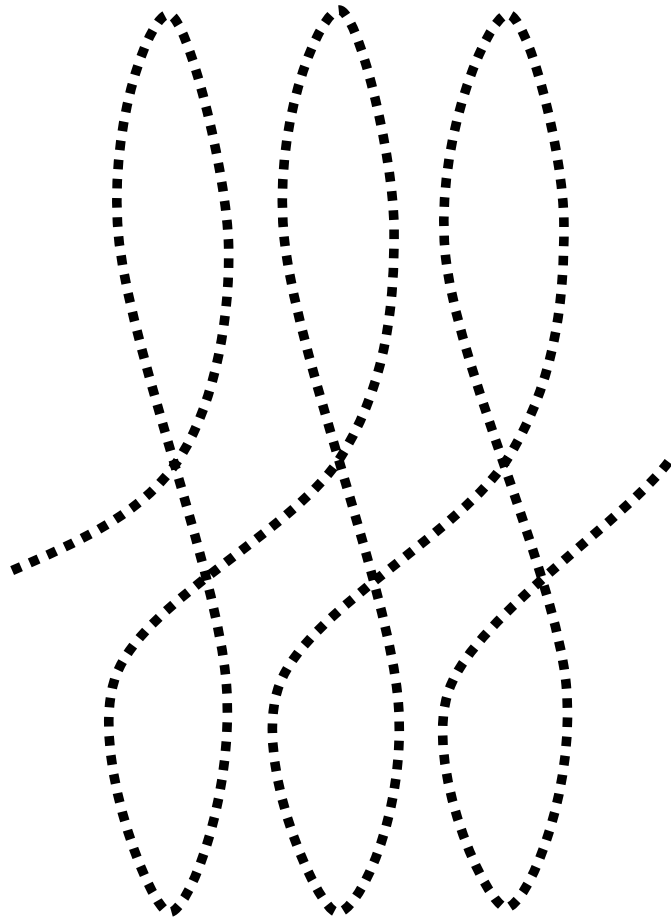

Laberinto de trazos curvos:

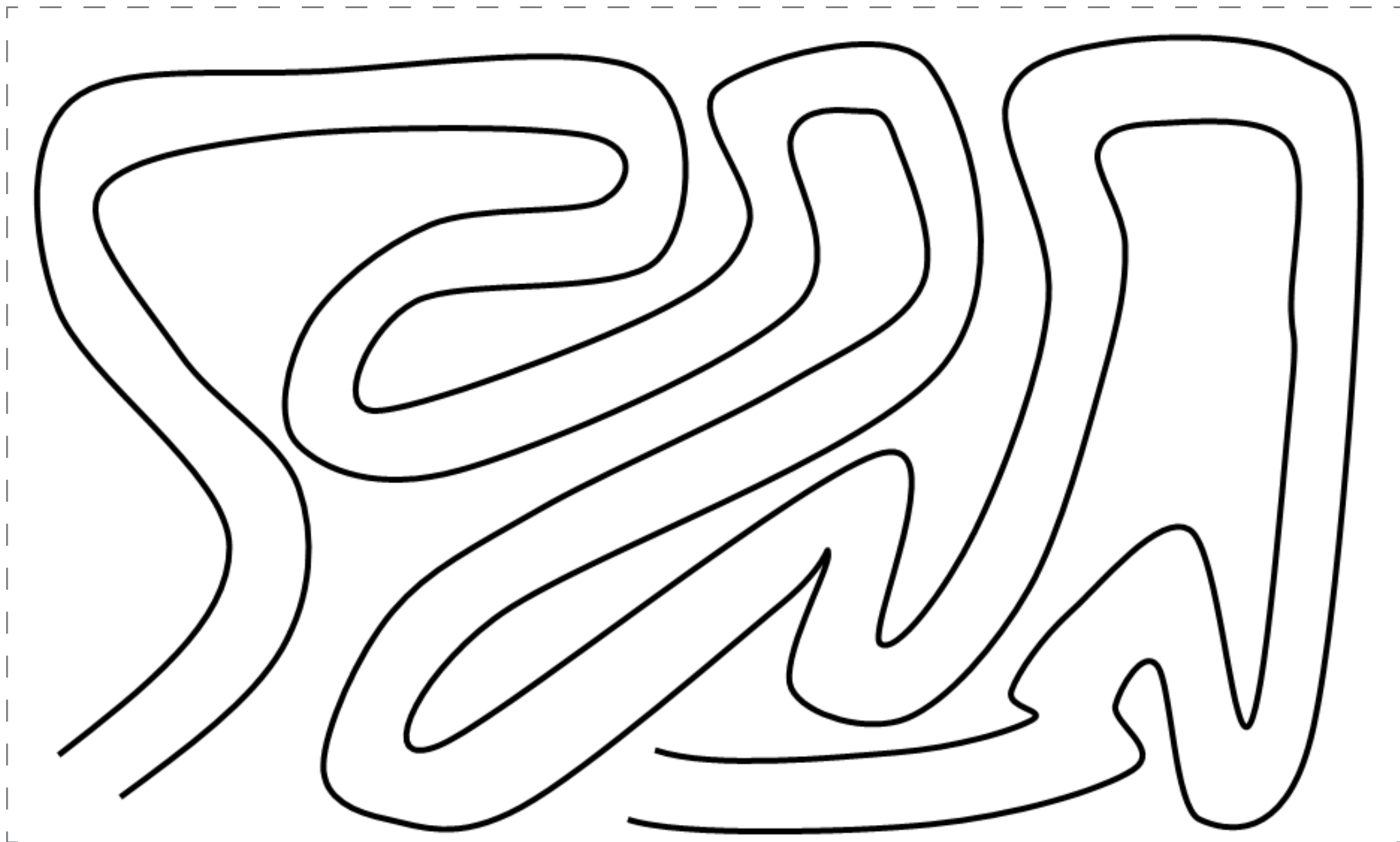
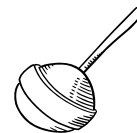
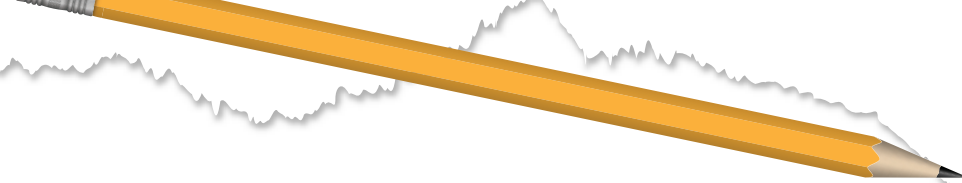

Trazos combinados mediante simulaciones:

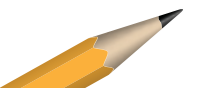
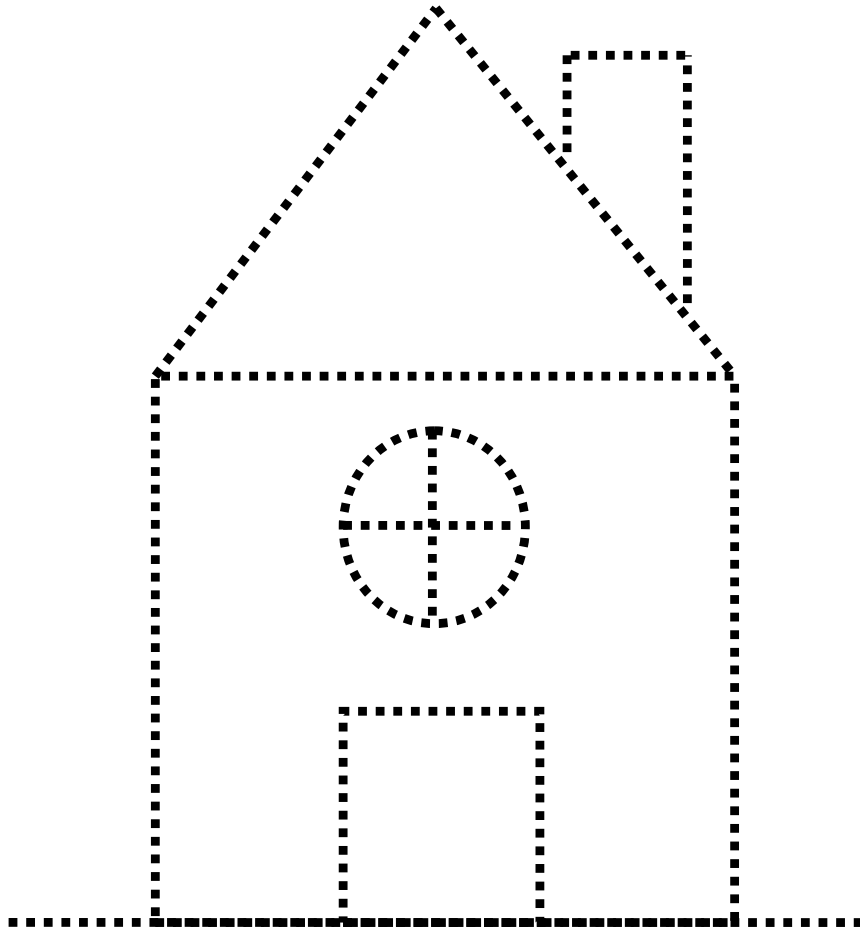
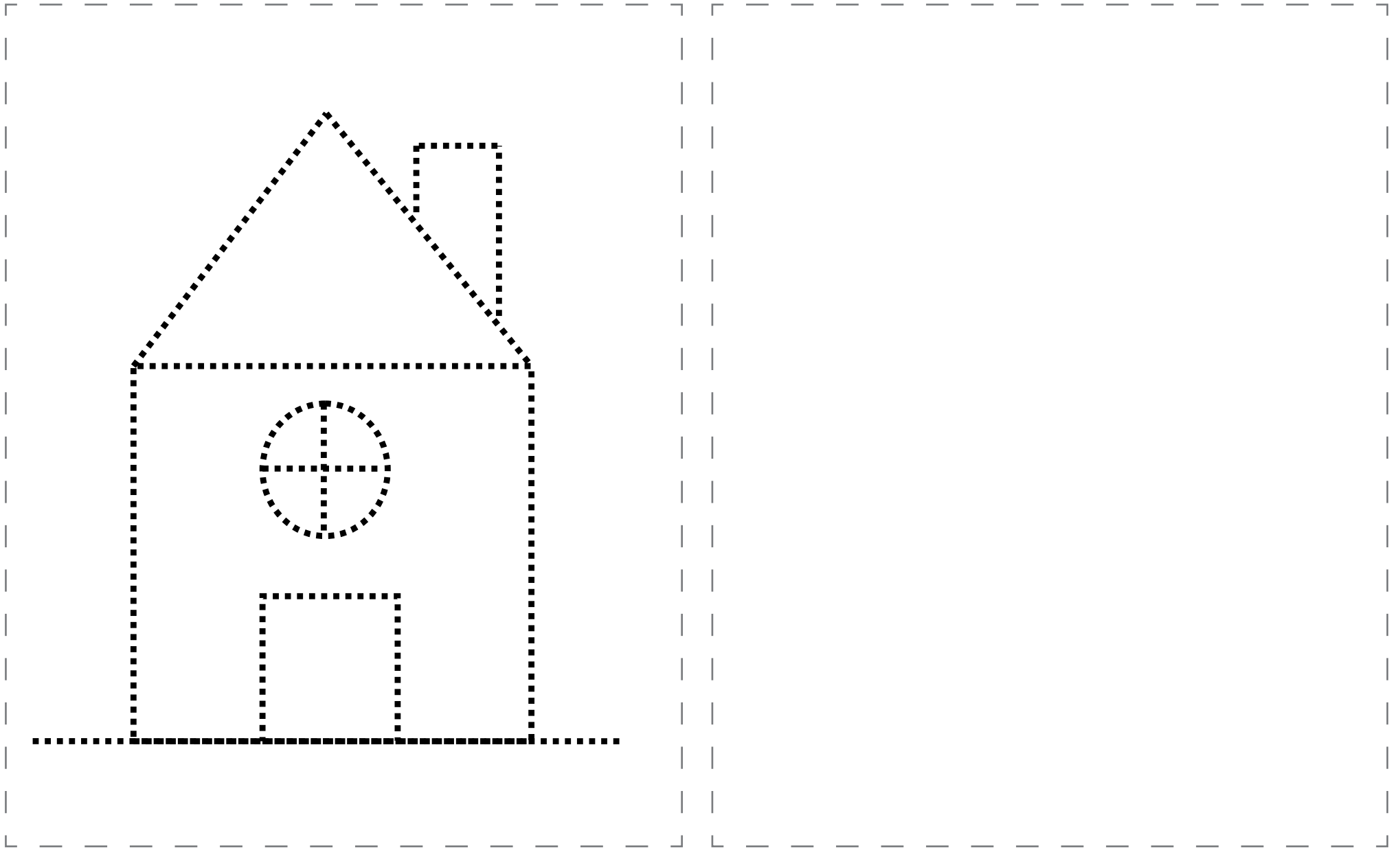

Trazos combinados mediante simulaciones:

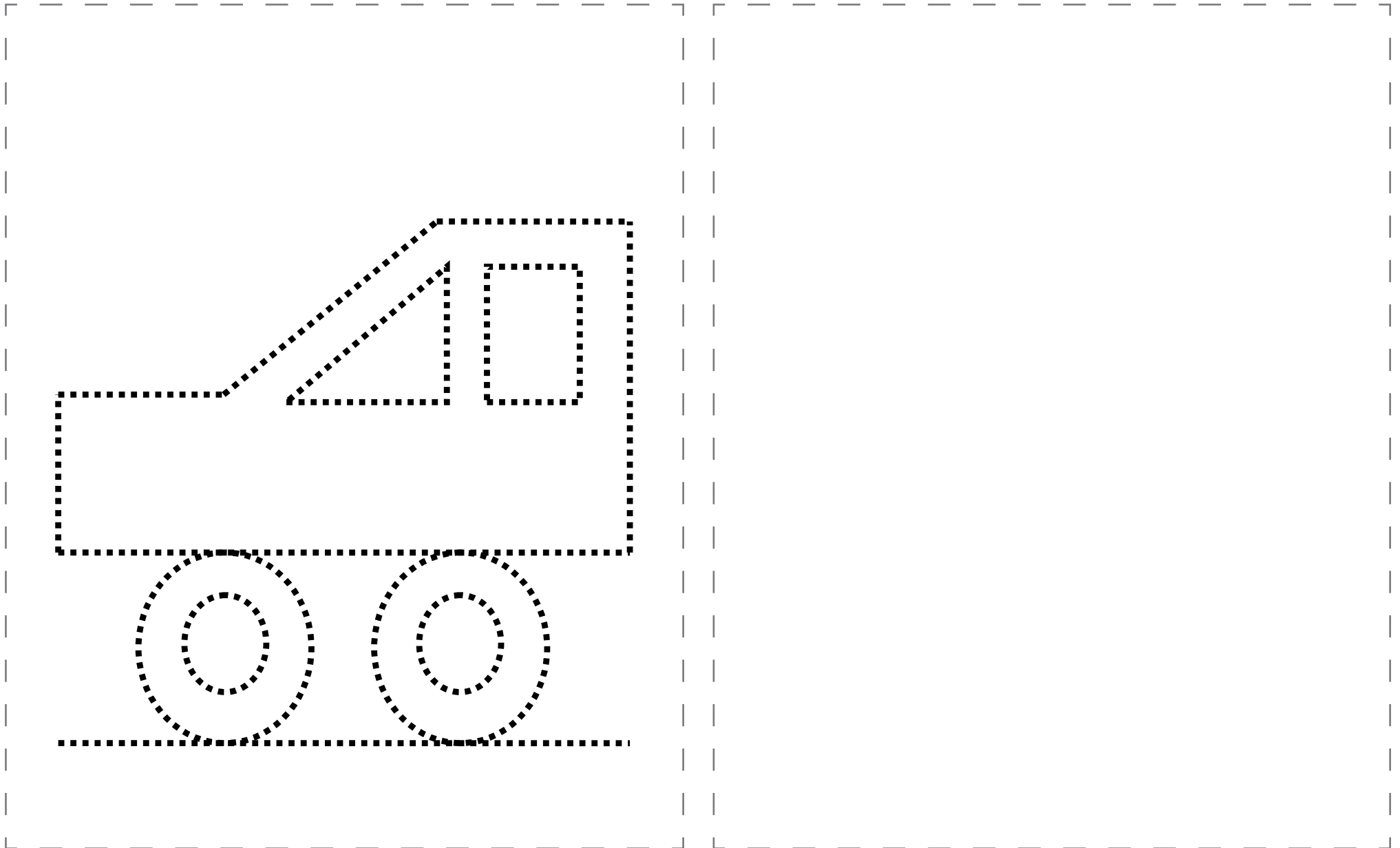
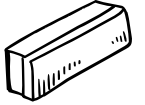

Trazos combinados mediante simulaciones:

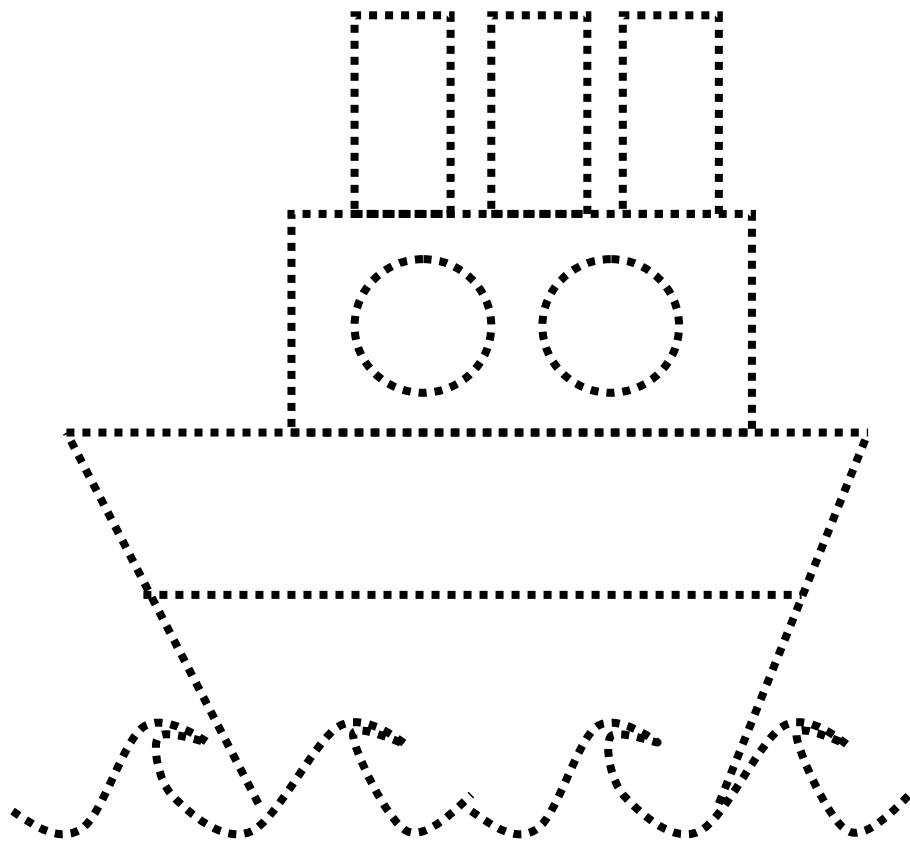
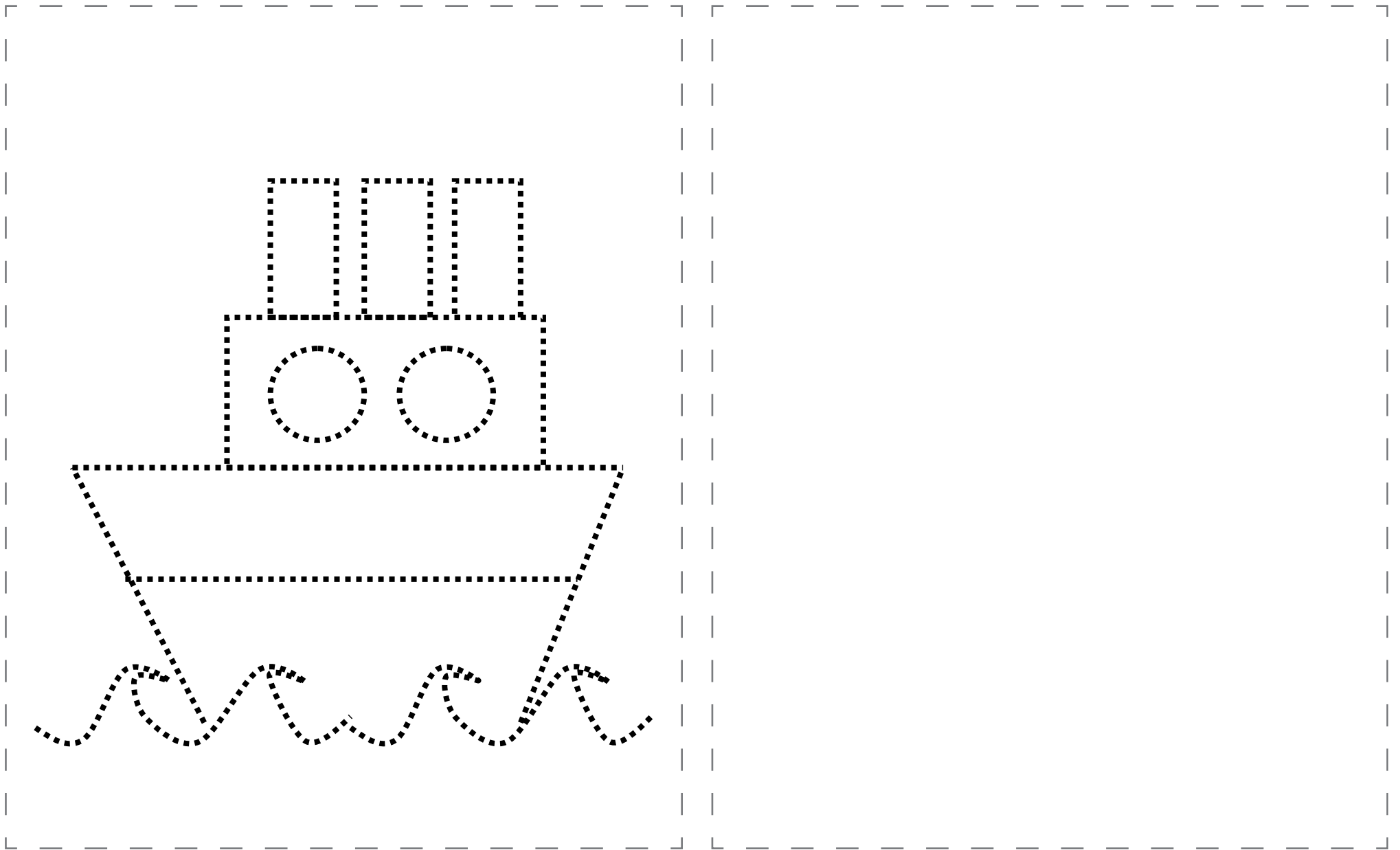
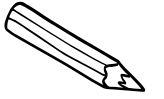

Seriaciones de dos elementos alternos con modelo:

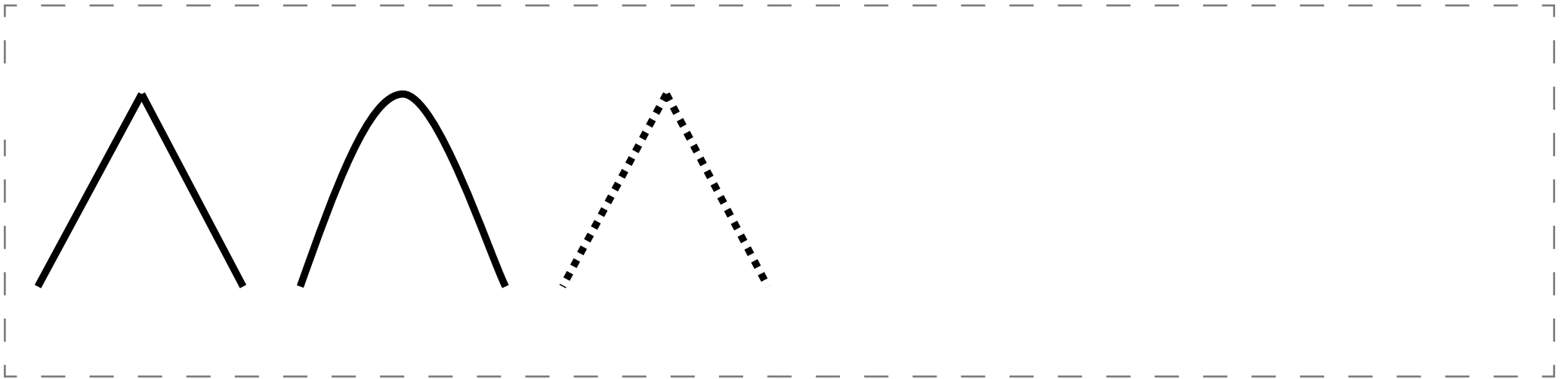

Seriaciones de dos elementos alternos con modelo:

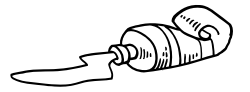
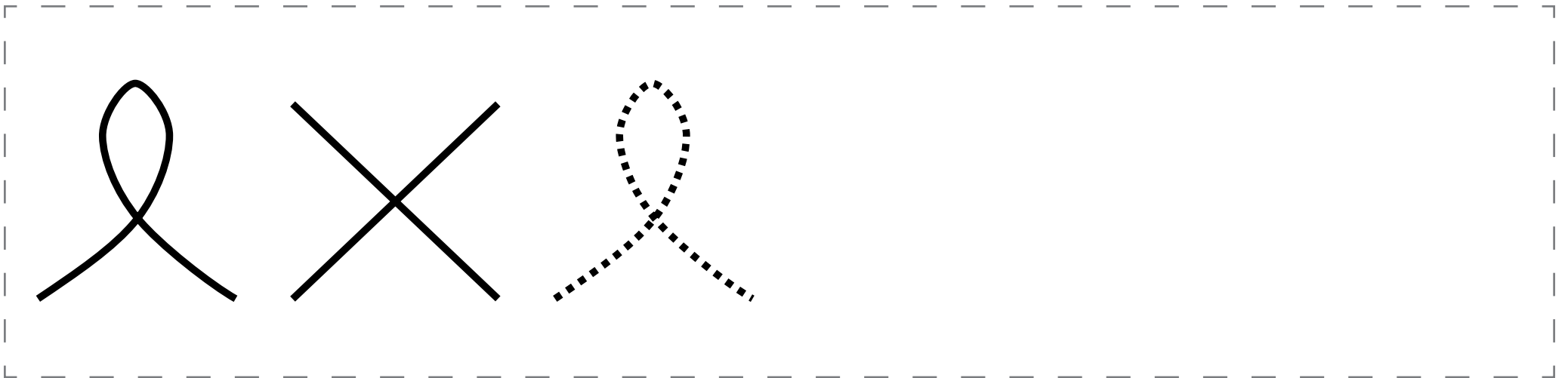

Seriaciones de dos elementos alternos con modelo:

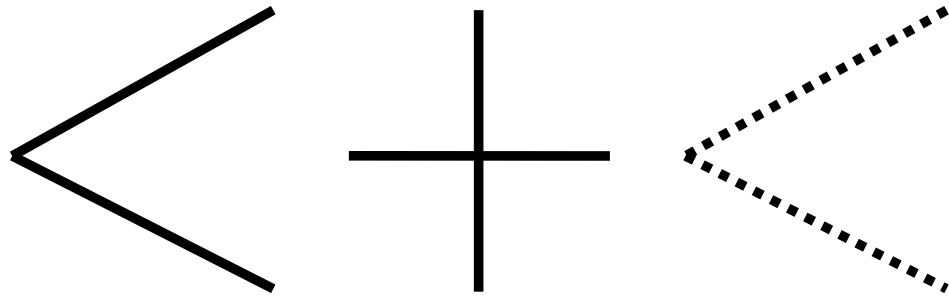

Seriaciones de dos elementos alternos con modelo:

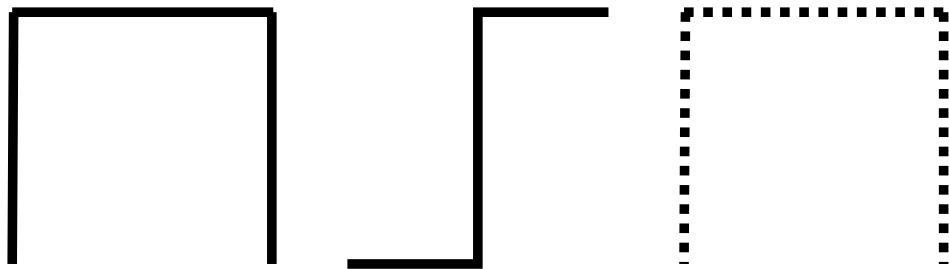

Seriaciones de dos elementos alternos con modelo:

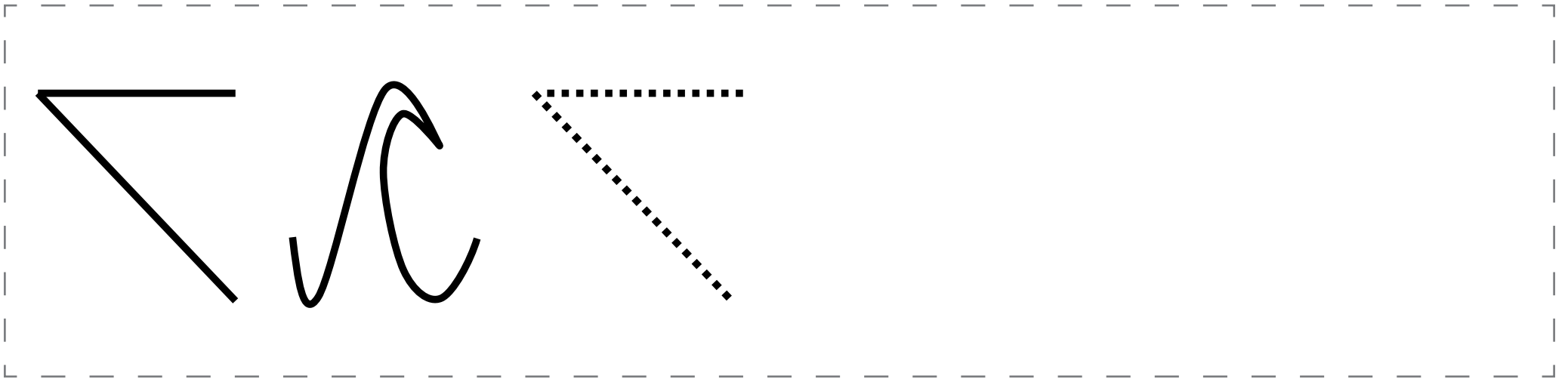

Seriaciones de dos elementos alternos con modelo:

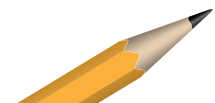
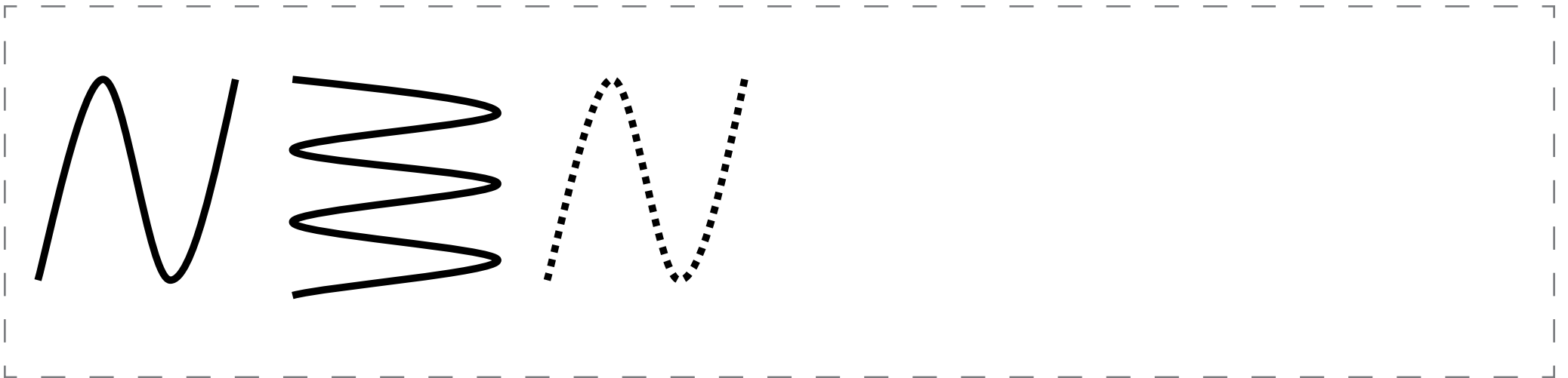

2.3 Listado de actividades para el desarrollo, la adquisición y el control de las figuras geométricas.

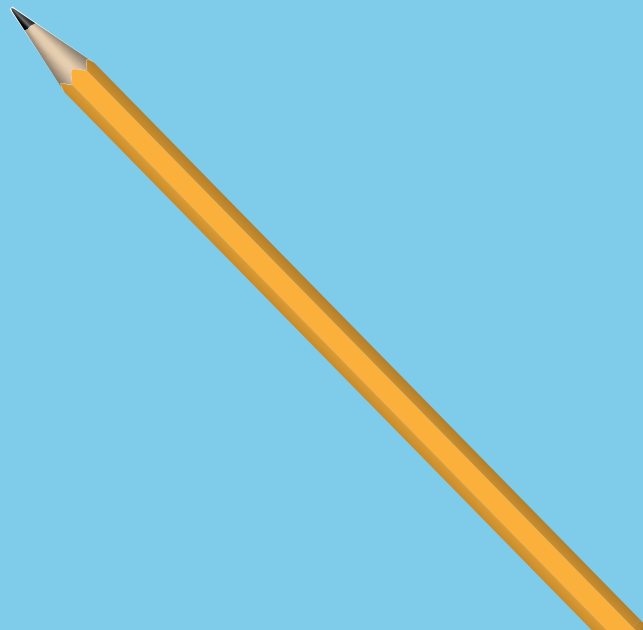
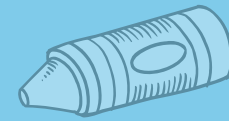

Trazado de figuras geométricas: El triángulo

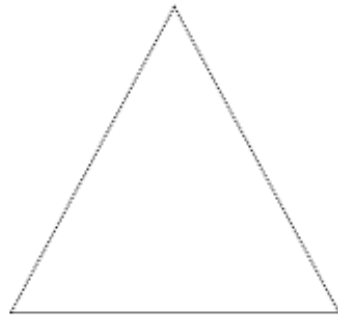
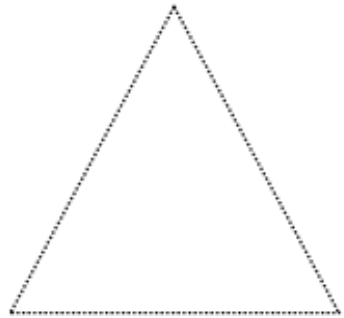
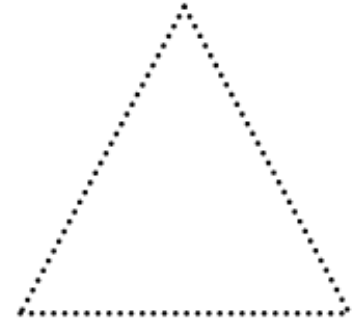
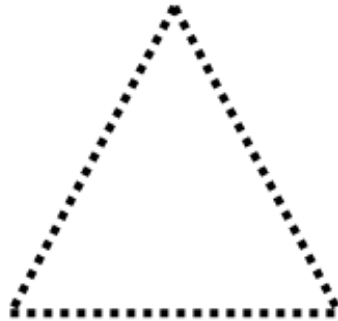
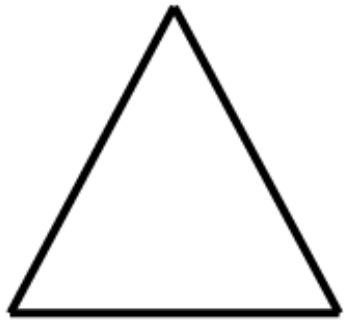

Trazado de figuras geométricas: El cuadrado

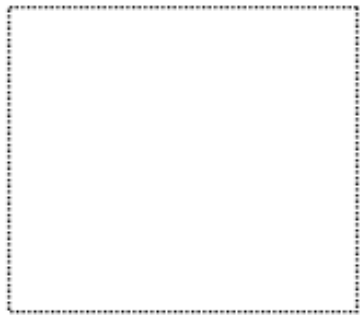

Trazado de figuras geométricas: El rectángulo

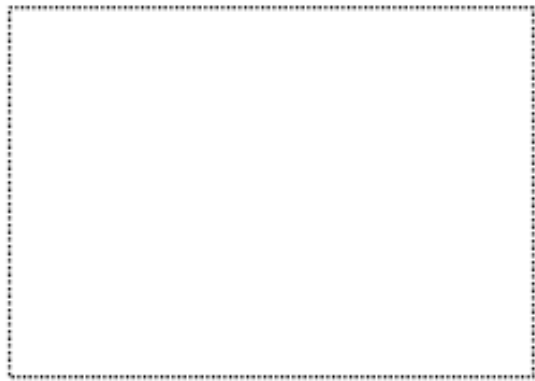
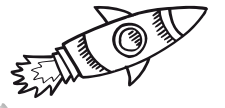
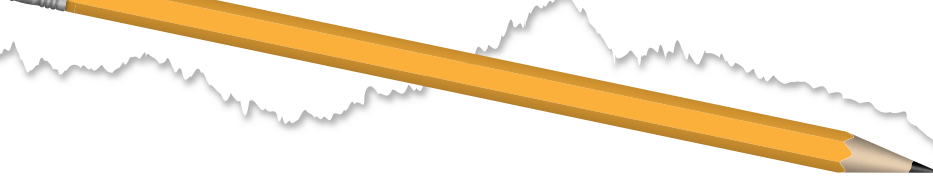

Trazado de figuras geométricas: El círculo

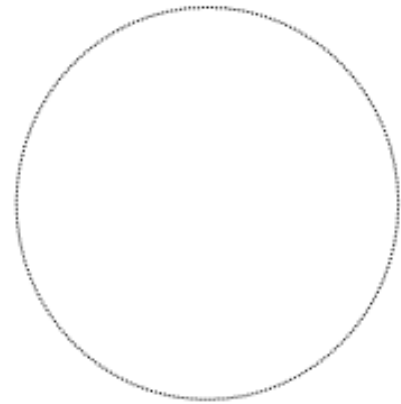
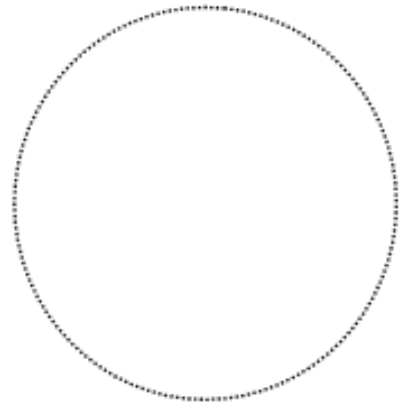
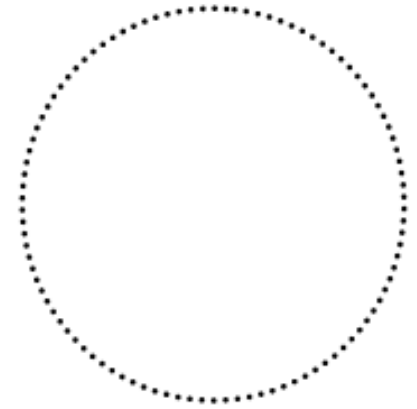
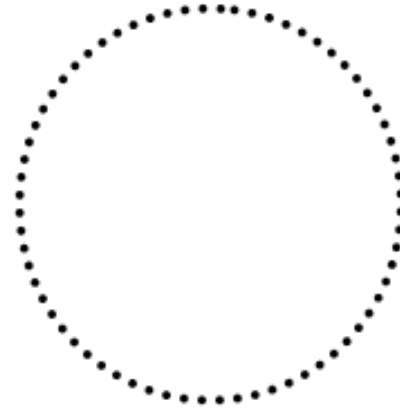
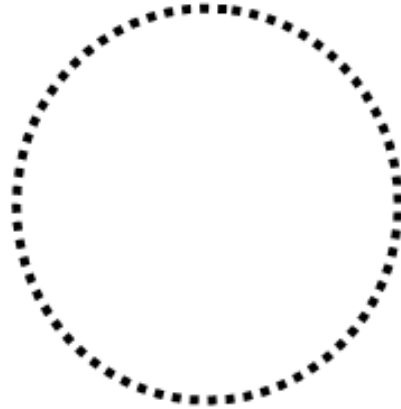
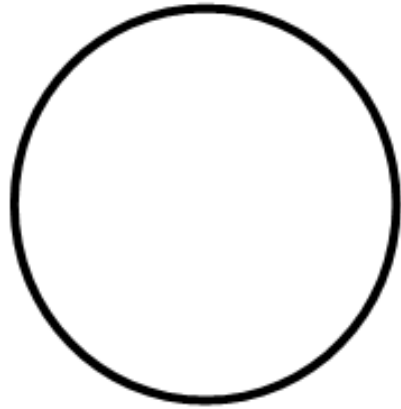
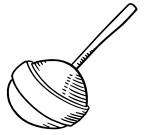

Trazado de figuras geométricas: La elipse

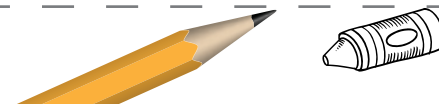
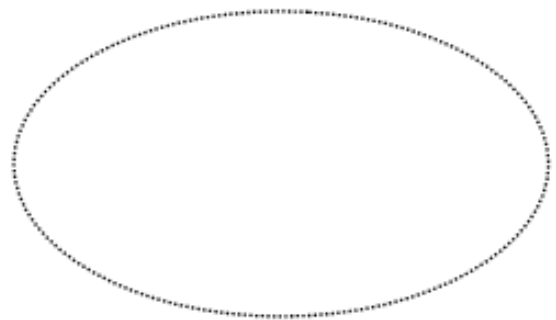
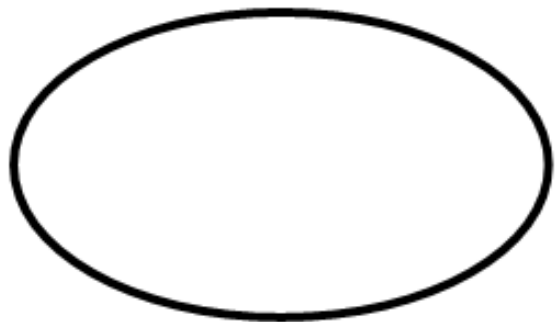



Seriaciones de dos elementos alternos con modelo:

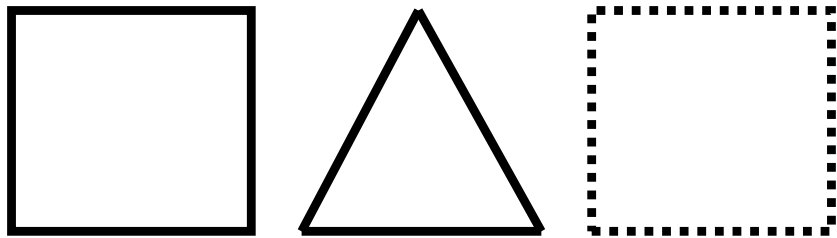

Seriaciones de dos elementos alternos con modelo:

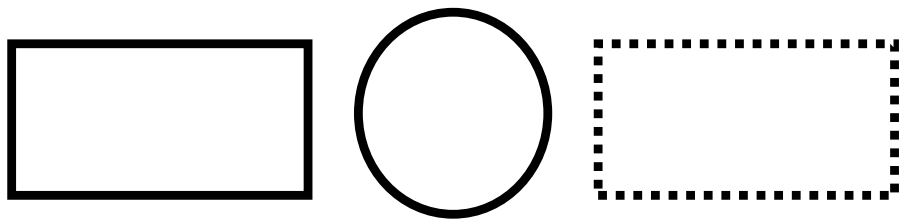



Seriaciones de dos elementos alternos con modelo:

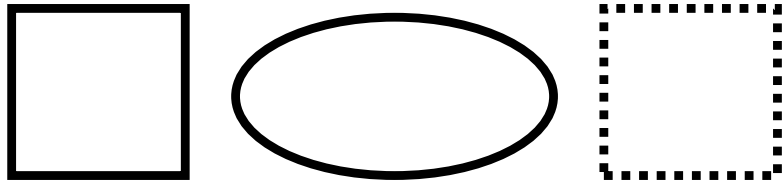

Seriaciones de dos elementos alternos con modelo:

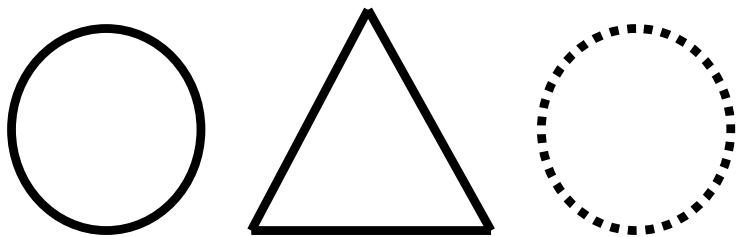

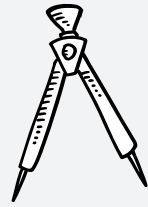

Referencias bibliográficas

Real Decreto 1630/2006, de 29 de diciembre, por el que se establecen las enseñanzas mínimas del segundo ciclo de Educación Infantil.

La Educación Primaria en la LOE (Ley Orgánica de 3 de mayo de 2006 de Ordenación de la Educación).

Real Decreto 1513/2006 de 7 de diciembre, por el que se establecen las enseñanzas mínimas de la Educación Primaria.

"Recursos Educativos". Área de Educación. Ministerio de Educación y Ciencia. Disponible en Web <http://www.mecd.gob.es>. Consulta 15/01/2013.

"Enseñanzas del Sistema Educativo: Educación Infantil y Educación Primaria". Área de Educación. Ministerio de Educación y Ciencia. Disponible en Web <http://www.mecd.gob.es>. Consulta 16/01/2013.

"Principios y fines del Sistema Educativo". Área de Educación. Ministerio de Educación y Ciencia. Disponible en Web <http://www.mecd.gob.es>. Consulta 17/01/2013.

"Problemas escolares. Dificultades de Lectoescritura – Dislexia: Reeducción Grafomotriz". Disponible en Web www.psicologoescolar.com. Consulta 21/01/2013.

